

土木用クローラ運搬車

**WINBULL
YAMAGUCHI**

WB10γ-TB

回転ダンプ

最大積載量
990 kg

狭所や悪路で大活躍！
旋回式ゴムクローラキャリア。

◆狭所でも快適な作業◆

●全幅950mm

狭い場所でも取り回し抜群！

●旋回バケット式でダンプ方向を自由に調整。

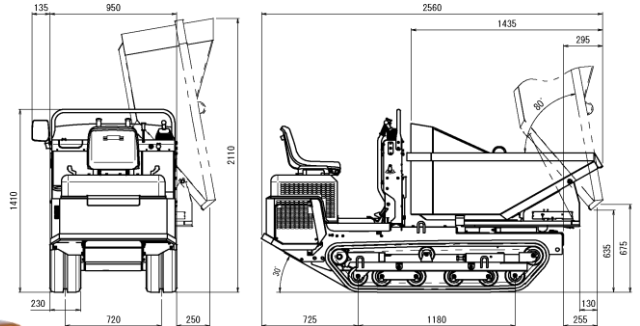
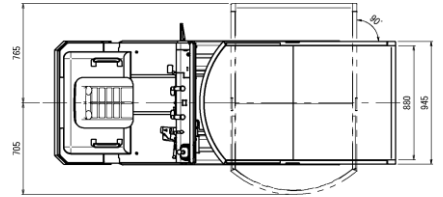

◆シンプルな操作性◆

●運転が楽な HST 方式を採用

●バケットの旋回・ダンプは1レバーで簡単操作。



仕様

機械寸法	全長	mm	2560	エンジン	型式	-	Z602
	全幅	mm	950		定格出力/回転数	kw (PS)	10.6 (14.4)
	全高	mm	1410		排気量	cc	599
	最低地上高	mm	165		始動方式	-	セル
	機体重量	kg	890		燃料タンク容量	l	19.5
クローラ	中心距離	mm	720	荷台	荷台形式	mm	旋回式バケット
	接地長	mm	1180		床面地上高	mm	600
	幅	mm	230		荷台長内幅	mm	1400
走行部	操行方式	-	湿式多板式		荷台幅内幅	mm	880
	変速方式	-	HST		荷台深さ	mm	470
速度	前進	km/h	0~5.6		最大積載量	kg	990
	後進	km/h	0~3.5		ダンプ角度	°	80
				旋回角度	°	180	
				旋回方式	-	油圧ツインシリンダ	

※本仕様は予告なく変更することがあります。