

# パーツリスト

PARTS LIST



## WB18β



2017年9月

## — 部品表のご使用について —

### 1. 集録形式に対し、以下のようにそれぞれ表示してあります。

#### ①互換性の記号または変更番号

○互換性の記号は新部品側に表示してあります。

記号	変更番号	表示の意味
↔	2	新旧部品兼用可 (互換性あり)
≠	3	新旧部品兼用不可 (互換性なし)
←	4	新部品は旧部品に兼用可 (互換性なし)
→	5	旧部品は新部品に兼用可 (互換性なし)

#### ②実施機番の表示

○数量欄に新旧兼用不可部品と追加・廃止部品の実施機番を記載してあります。

表示の機番	表示の意味
~15000	○変更前(旧)の部品が表示機番迄使用されている。 ○変更により廃止された部品が表示機番迄使用されている。
15001~	○変更後(新)の部品が表示機番から使用されている。 ○追加採用の部品が表示機番から使用されている。

#### ③タイトルまたは備考欄

○必要と思われる事項を注記してあります。

#### ④販売不可部品

○イラスト欄に、●印のマークまたは備考欄中☆マークがある部品は単体販売不可部品です。

### 2. 本部品表は改良のため予告なく変更することがあります。

# 目 次

---

Fig. 01	フレーム[FRAME]	1
Fig. 02	カバー関係[COVER]	2
Fig. 03	エンジン関係[ENGINE]	5
Fig. 04	プーリー/Vベルト関係[PULLEY/V-BELT]	7
Fig. 05	操作レバー関係[SIDE CLUTCH LEVER]	10
Fig. 06-1	走行ペダル関係 1[DRIVE PEDAL1]	11
Fig. 06-2	走行ペダル関係 2[DRIVE PEDAL2]	13
Fig. 07	駐車ブレーキ関係[BRAKE]	15
Fig. 08	油圧関係[HYDRAULIC PUMP]	17
Fig. 09	H S T 関係[HST]	19
Fig. 10	燃料タンク関係[FUEL TANK]	21
Fig. 11	転輪関係[IDLER WHEEL]	23
Fig. 12	クローラ関係[CRAWLER]	25
Fig. 13	荷台関係[BODY]	26
Fig. 14	ワイヤハーネス関係[WIRE HARNESS]	28
Fig. 15	吸音材関係[SPONGE]	30
Fig. 16	ラベル関係[LABEL]	31



Fig. 02 カバー関係 [COVER]

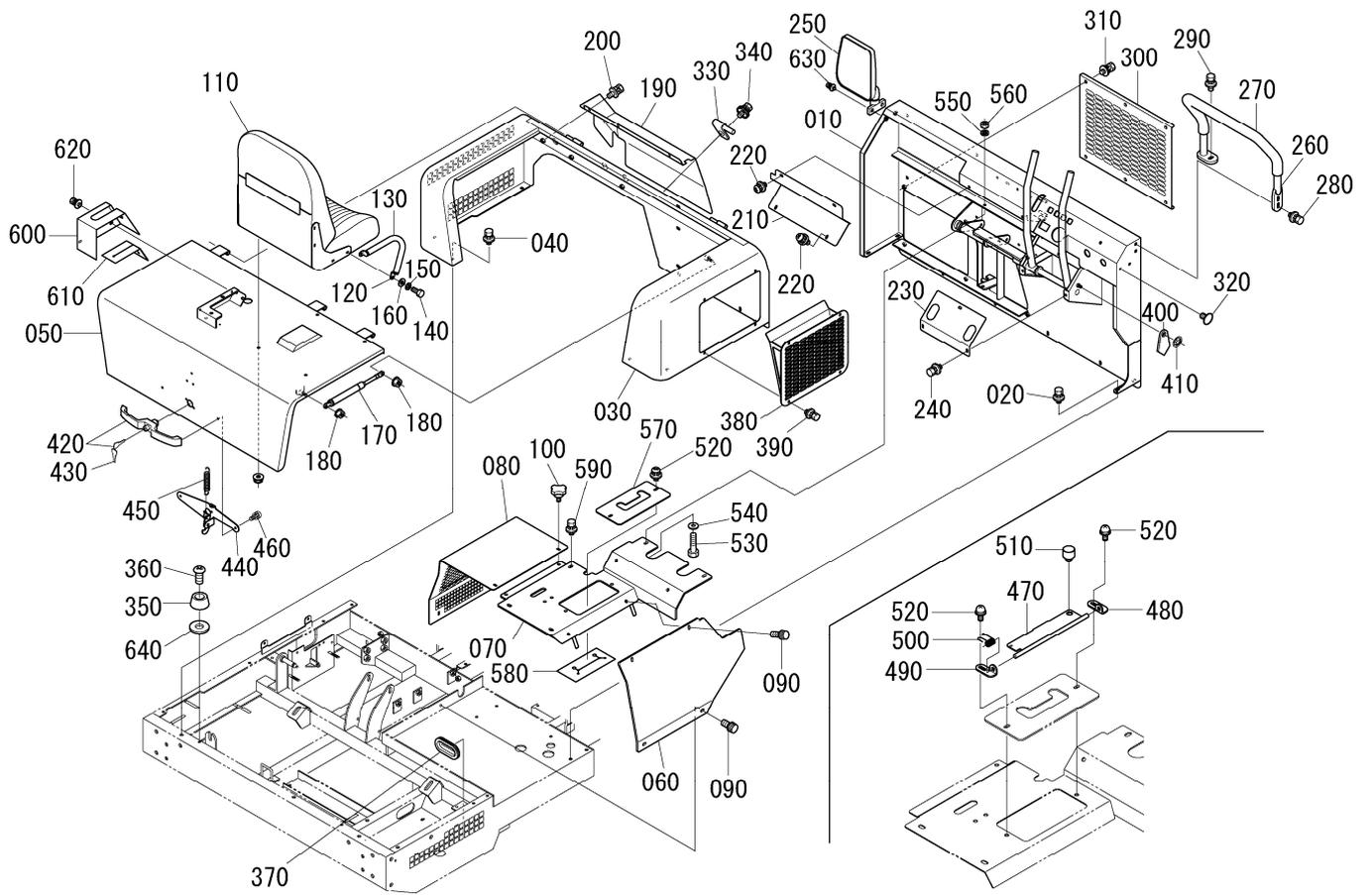

図番 REF. No.	品番 PARTS No.	部品名称	PARTS NAME	数量	互換性 I. C.	備考 REMARKS
				Q' TY/S. No. A		
010	H8770-31111	ソサバ <sup>ン</sup>	PANEL, CONNTROL	1		
020	W9301-00816	3 <sup>テ</sup> ンボ <sup>ル</sup> M8x16	BOLT	8		
030	H8770-43121	エン <sup>ジ</sup> ンカ <sup>バ</sup> トリツケ <sup>ワ</sup> ク	STAY, ENGINE COVER	1		
040	W9301-00816	3 <sup>テ</sup> ンボ <sup>ル</sup> M8x16	BOLT	8		
050	H8770-43110	エン <sup>ジ</sup> ンカ <sup>バ</sup> -	COVER, ENGINE	1		
060	H8700-44121	ト <sup>ラ</sup> ンスミ <sup>ッ</sup> ションカ <sup>バ</sup> - ミ <sup>キ</sup>	COVER, TRANSMISSION RH	1		
070	H8760-44110	ト <sup>ラ</sup> ンスミ <sup>ッ</sup> ションカ <sup>バ</sup> - ウ <sup>エ</sup>	COVER, TRANSMISSION	1		
080	H8770-44130	ト <sup>ラ</sup> ンスミ <sup>ッ</sup> ションカ <sup>バ</sup> - ヒ <sup>タ</sup> リ	COVER, TRANSMISSION LH	1		
090	H630Z-46820	ク <sup>ョ</sup> ウネ <sup>ジ</sup>	BOLT, KNOB	4		
100	S2110-46820	キ <sup>ク</sup> ボ <sup>ル</sup>	BOLT, KNOB	4		
110	H853Y-46110	ウ <sup>ン</sup> テン <sup>セ</sup> キ <sup>シ</sup> ト	SEAT	1		
120	H8720-46131	ウ <sup>ン</sup> テン <sup>セ</sup> キ <sup>ガ</sup> ト <sup>ド</sup> バ <sup>イ</sup>	GRIP	2		
130	H8720-46141	ス <sup>ホ</sup> ン <sup>ジ</sup>	SPONGE	2		
140	W9101-80825	ボ <sup>ル</sup> M8x25-8. 8T	BOLT	4		
150	04512-60080	ス <sup>プ</sup> リン <sup>グ</sup> ワ <sup>ッ</sup> シャ M8	WASHER, SPRING	4		
160	04013-60080	ヒ <sup>ラ</sup> ワ <sup>ッ</sup> シャ M8	WASHER, PLAIN	4		
170	H8700-43561	ガ <sup>ス</sup> ス <sup>プ</sup> リン <sup>グ</sup>	SPRING, GAS	1		
180	W9092-01408	ナ <sup>イ</sup> ロ <sup>ン</sup> ナ <sup>ツ</sup> M8	U NUT	2		
190	H8761-44420	マ <sup>フ</sup> ラ <sup>ー</sup> カ <sup>ワ</sup> ハイ <sup>ネ</sup> ツ <sup>バ</sup> ン	COVER	1		
200	W9301-00816	3 <sup>テ</sup> ンボ <sup>ル</sup> M8x16	BOLT	3		
210	H8770-44140	ハイ <sup>セ</sup> ンカ <sup>バ</sup> - ウ <sup>エ</sup>	COVER	1		
220	W93A2-00616	3 <sup>テ</sup> ンネ <sup>ジ</sup> M6x16	BOLT	4		
230	H8770-31150	ソ <sup>サ</sup> バ <sup>ン</sup> セ <sup>ン</sup> カ <sup>イ</sup> レ <sup>ハ</sup> - カ <sup>バ</sup> -	COVER	1		
240	W93A2-00616	3 <sup>テ</sup> ンネ <sup>ジ</sup> M6x16	BOLT	3		
250	H6460-46310	ハ <sup>ツ</sup> クミ <sup>ラ</sup> ー ヒ <sup>タ</sup> リ	MIRROR, BACK	1		
260	H8760-31170	ハ <sup>ン</sup> ト <sup>グ</sup> リ <sup>ッ</sup> パ <sup>イ</sup>	GRIP	1		
270	H8500-31180	ス <sup>ホ</sup> ン <sup>ジ</sup>	SPONGE	1		
280	W9301-00816	3 <sup>テ</sup> ンボ <sup>ル</sup> M8x16	BOLT	2		
290	W9301-00820	3 <sup>テ</sup> ンボ <sup>ル</sup> M8x20	BOLT	1		
300	H8760-31161	ソ <sup>サ</sup> バ <sup>ン</sup> カ <sup>バ</sup> - マ <sup>エ</sup>	COVER, PANEL FRONT	1		

⇔Interchangeable; ≠not interchangeable; ←new for old; →old for new

Fig. 02 カバー関係 [COVER]

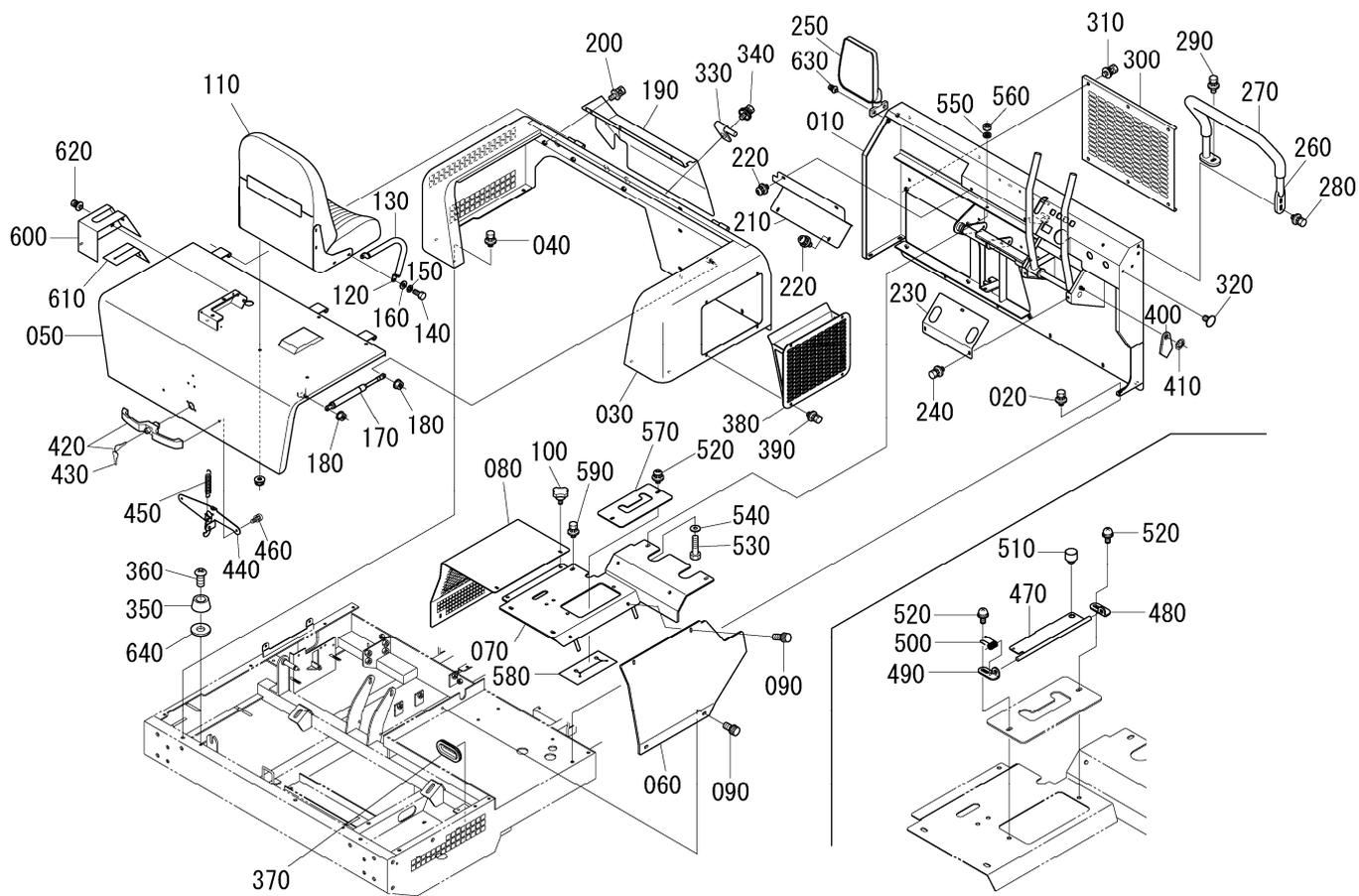

図番 REF. No.	品番 PARTS No.	部品名称	PARTS NAME	数量	互換性 I. C.	備考 REMARKS
				Q' TY/S. No. A		
310	W93A2-00616	3トンネジ M6x16	BOLT	6		
320	H8770-81170	ブラッシュクリップ	CLIP	2		
330	X0000-17273	エンジンカバー-チョウカシ	HINGE	1		
340	W9301-00816	3トンボルト M8x16	BOLT	1		
350	B4840-71540	エンジンカバー-ストップ-ゴム	RUBBER, STOPPER	2		
360	W93A1-00620	3トンネジ M6x20	BOLT	2		
370	H8700-46710	グロメット	GROMMET	1		
380	H8770-43150	エンジンカバー-ミキヨコカバー	COVER	1		
390	W9301-00616	3トンボルト M6x16	BOLT	4		
400	H624Y-47510	ケイシャウイプレート	PLATE, LEVEL GAUGE	1		
410	W9092-01408	ナイロフナット M8	U NUT	1		
420	H8700-43310	エンジンカバー-ハンドルアッシー	HANDLE, ENGINE COVER	1		
430	H8700-43320	エンジンカバー-ハンドルキー	KEY, ENGINE COVER	1		
440	H8760-43130	エンジンルームカバライカハ-ロック	LOCK, ENGINE COVER	1		
450	W6004-11000	エンジンカバー-ロックバネ	SPRING, RETURN	1		
460	W9401-00516	ザツキボルト M5x16	BOLT	4		
470	H873Z-81210	レバ-ストップ-	STOPPER	1		
480	H873Z-81220	レバ-ストップ-トリツケウシロ	STOPPER	1		
490	H873Z-81230	レバ-ストップ-トリツケマエ	STOPPER	1		
500	H873Z-81240	レバ-ストップ-エトシハバネ	STOPPER	1		
510	B3120-31210	レバ-ストップ-アタリゴム	RUBBER, STOPPER	1		
520	W93A2-00616	3トンネジ M6x16	BOLT	2		
530	01053-50820	ボルト M8x20	BOLT	2		
540	04013-60080	ヒラワッシャ M8	WASHER, PLAIN	2		
550	04512-60080	スプリングワッシャ M8	WASHER, SPRING	2		
560	02056-50080	ナット M8	NUT	2		
570	H8761-35210	ハンソクアソナイハシ	GUID, LEVER	1		
580	H8761-35220	ハンソクアソナイハシゴム	PLATE, RUBBER	1		
590	W9301-00816	3トンボルト M8x16	BOLT	3		
600	H8761-33130	サイドプレートカバー	COVER	1		

⇔ Interchangeable; ≠ not interchangeable; ← new for old; → old for new



Fig. 03 エンジン関係[ENGINE]

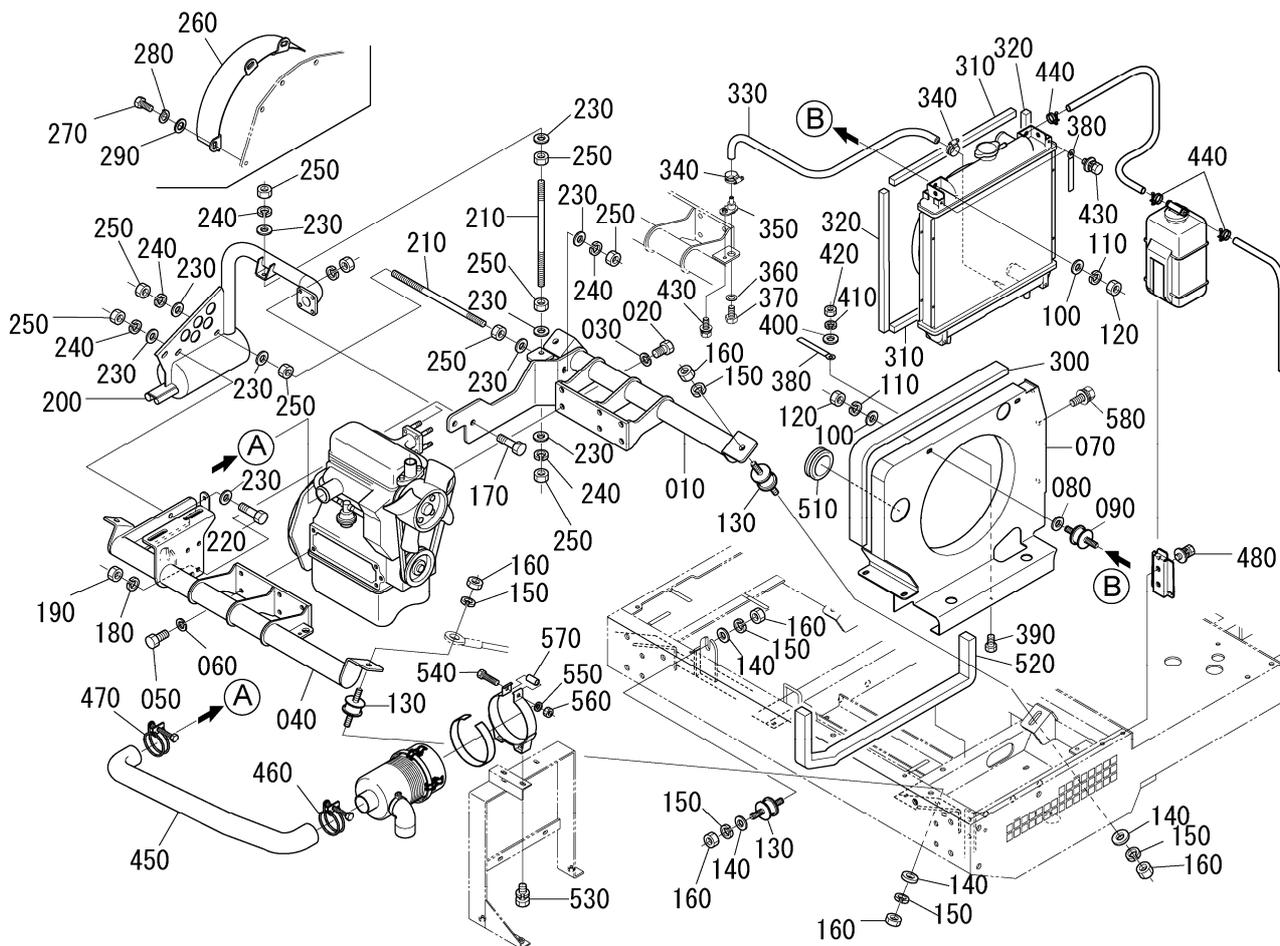

図番 REF. No.	品番 PARTS No.	部品名称	PARTS NAME	数量	互換性 I. C.	備考 REMARKS
				Q' TY/S. No.		
010	H8770-41210	エンジンベースフリアイガワ	ENGINE BASE F	1		
020	W9131-81025	ボルト M10x25-8T	BOLT	6		
030	04512-60100	スプリングワッシャ M10	WASHER, SPRING	6		
040	H8770-41222	エンジンベースフリアイガワ	ENGINE BASE R	1		
050	W9131-81025	ボルト M10x25-8T	BOLT	6		
060	04512-60100	スプリングワッシャ M10	WASHER, SPRING	6		
070	H8770-41550	ラジエータベース	BASE, RADIATOR	1		
080	H2510-41220	ボウシゴムスパーサー	SHIM	2		
090	S2020-41310	ボウシゴム	CUSHON	2		
100	04013-60080	ヒラワッシャ M8	WASHER, PLAIN	4		
110	04512-60080	スプリングワッシャ M8	WASHER, SPRING	4		
120	02056-50080	ナット M8	NUT	4		
130	H8700-41310	エンジンボウシゴム	CUSHON	5		
140	04013-60100	ヒラワッシャ M10	WASHER, PLAIN	6		
150	04512-60100	スプリングワッシャ M10	WASHER, SPRING	10		
160	02056-50100	ナット M10	NUT	10		
170	01053-51025	ボルト M10x25	BOLT	2		
180	04512-60100	スプリングワッシャ M10	WASHER, SPRING	2		
190	02056-50100	ナット M10	NUT	2		
200	H8770-41410	マフラー	MUFFLER	1		
210	H8761-41430	マフラーボルト	BOLT	2		
220	01053-51025	ボルト M10x25	BOLT	2		
230	04013-60100	ヒラワッシャ M10	WASHER, PLAIN	12		
240	04512-60100	スプリングワッシャ M10	WASHER, SPRING	6		
250	02056-50100	ナット M10	NUT	10		
260	H870Z-41910	フライホイールカバー	COVER, FLYWHEEL	1		
270	W9101-80820	ボルト M8x20-8T	BOLT	3		
280	04512-60080	スプリングワッシャ M8	WASHER, SPRING	3		
290	04513-60080	ヒラワッシャ M8	WASHER, PLAIN	3		
300	H8770-45220	スポンジ	SPONGE	1		

⇔ Interchangeable; ≠ not interchangeable; ← new for old; → old for new

Fig. 03 エンジン関係[ENGINE]

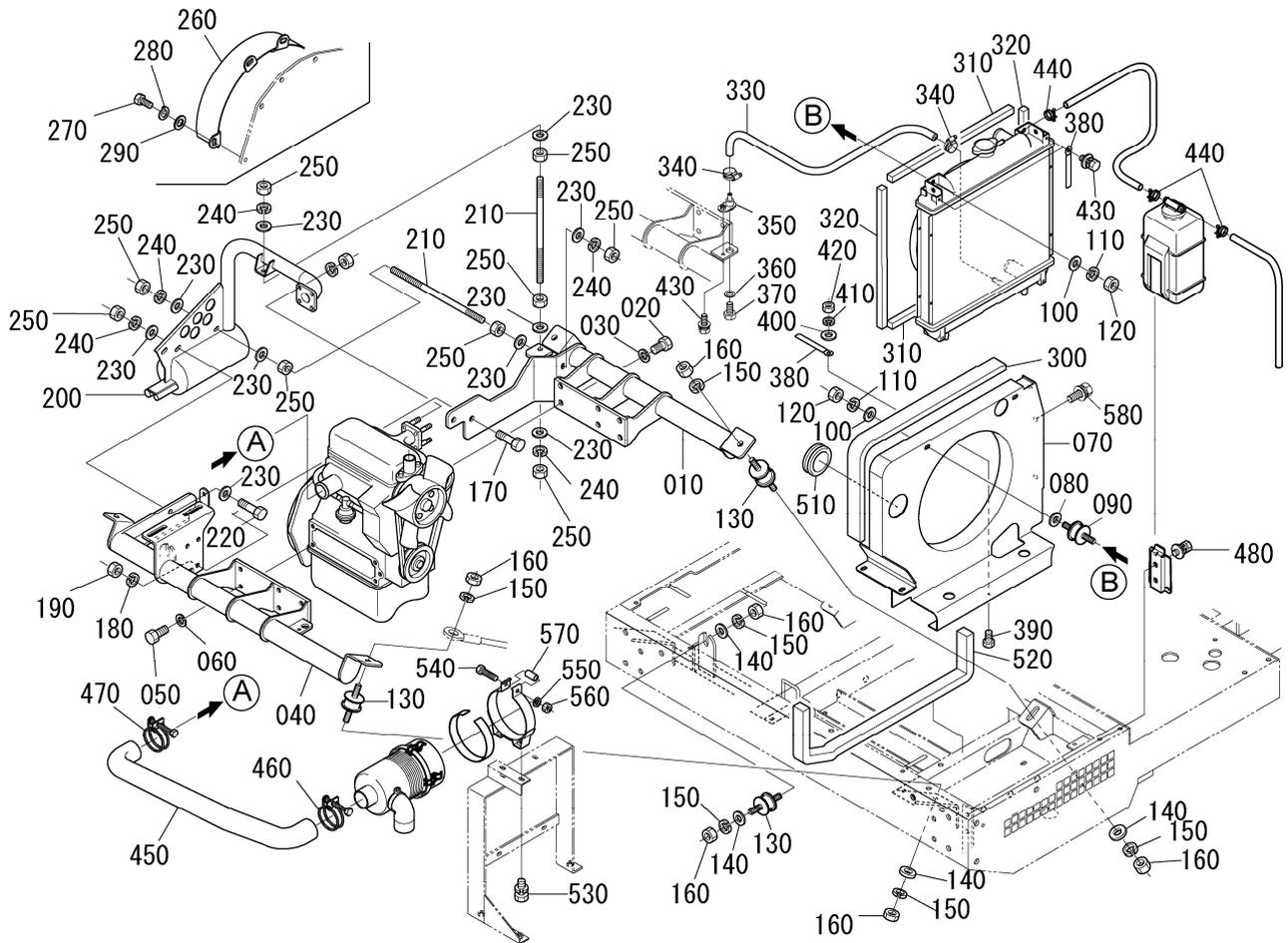

図番 REF. No.	品番 PARTS No.	部品名称	PARTS NAME	数量	互換性 I. C.	備考 REMARKS
				Q'TY/S. No.		
310	H8770-45240	スポンジヨコ	SPONGE	2		
320	H8770-45230	スポンジタテ	SPONGE	2		
330	H250Z-41590	ドレンホース	HOSE	1		
340	H250Z-41930	ドレンホースバンド	BAND, PIPE	2		
350	H2620-41921	ドレトリツケ	ADAPTER	1		
360	H6320-41950	ドレンパッキン	GASKET	1		
370	H6320-41940	ドレン	PLUG, DRAIN	1		
380	H4310-55160	コードバンド	CLAMP	3		
390	01053-50616	ボルト M6x16	BOLT	1		
400	04513-60060	ヒラワッシャ M6	WASHER, PLAIN	1		
410	04512-60060	スプリングワッシャ M6	WASHER, SPRING	1		
420	02056-50060	ナット M6	NUT	1		
430	W9301-00616	3トンボルト M6x16	BOLT	2		
440	15501-7247-0	パイプクリップ	CLIP, PIPE	3		
450	H8760-41630	インレットパイプ	PIPE, INLET	1		
460	15221-1172-0	パイプバンド	BAND, PIPE	1		
470	15261-1172-0	パイプバンド	BAND, PIPE	1		
480	W9301-00616	3トンボルト M6x16	BOLT	2		
490	- - -	ブランク	BLANK	-		
500	- - -	ブランク	BLANK	-		
510	H8700-45670	エッジトリム	TRIM, EDGE	1		
520	H8770-45210	スポンジタテ	SPONGE	1		
530	W9301-00820	3トンボルト M8x20	BOLT	2		
540	01053-50855	ボルト M8x55	BOLT	1		
550	04512-60080	スプリングワッシャ M8	WASHER, SPRING	1		
560	W9092-01408	ナイロンナット M8	NUT	1		
570	H8770-41690	カラー	COLLAR	1/110001~	↔	
580	W9301-00816	3トンボルト M8x16	BOLT	5		

↔ Interchangeable; ≠ not interchangeable; ← new for old; → old for new

Fig. 04 プーリー/Vベルト関係[PULLEY/V-BELT]

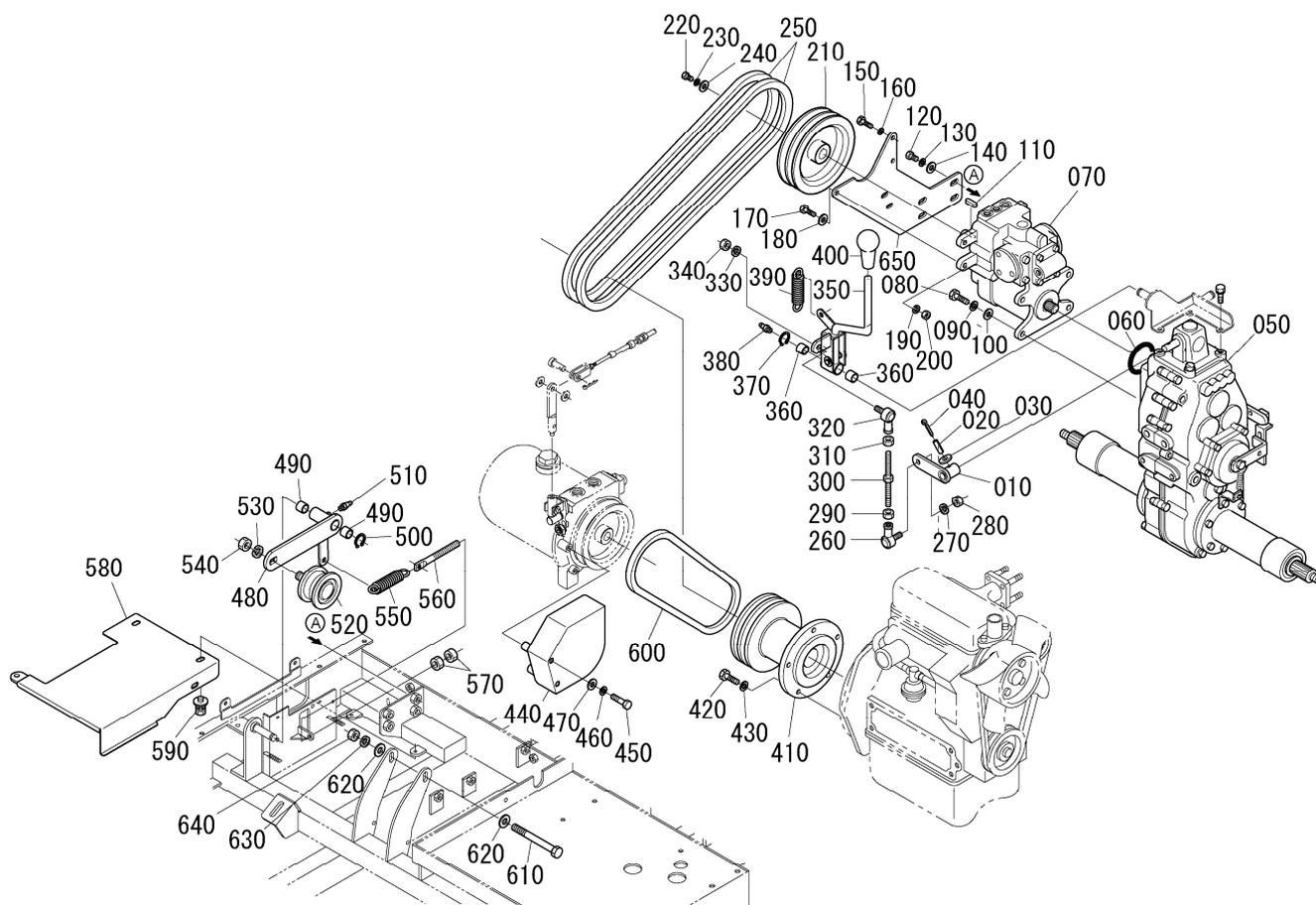

図番 REF. No.	品番 PARTS No.	部品名称	PARTS NAME	数量		互換性 I. C.	備考 REMARKS
				Q'	TY/S. No.		
010	H8760-35131	フクハシリンクレバー	ARM, LINK	1	A		
020	05411-00522	スプリングピン	PIN, SPRING	1			
030	04013-60030	ヒラワッシャ M3	WASHER, PLAIN	1			
040	05511-50330	ワッシャ 3x30	SPLIT PIN	1			
050	YMIH1-0HS10	トランスミッション ケミ	ASSY TRANSMISSION	1			
060	04811-10650	Oリング S-65	O RING	1			
070	H8700-62110	HSTホントイ	ASSY HST	1			
080	01053-51040	ボルト M10x40	BOLT	4			
090	04512-60100	スプリングワッシャ M10	WASHER, SPRING	4			
100	04013-60100	ヒラワッシャ M10	WASHER, PLAIN	4			
110	05912-00536	キー	KEY	1			
120	01053-51025	ボルト M10x25	BOLT	4			
130	04512-60100	スプリングワッシャ M10	WASHER, SPRING	4			
140	04013-60100	ヒラワッシャ M10	WASHER, PLAIN	4			
150	01053-50835	ボルト M8x35	BOLT	2			
160	04512-60080	スプリングワッシャ M8	WASHER, SPRING	2			
170	01053-50830	ボルト M8x30	BOLT	1			
180	04013-60080	ヒラワッシャ M8	WASHER, PLAIN	1			
190	04512-60080	スプリングワッシャ M8	WASHER, SPRING	1			
200	02056-50080	ナット M8	NUT	1			
210	H8700-62120	HSTプーリー	PULLEY, HST	1			
220	W9101-80820	ボルト M8x20-8T	BOLT	1			
230	04512-60080	スプリングワッシャ M8	WASHER, SPRING	1			
240	04015-50080	ヒラワッシャ M8	WASHER, PLAIN	1			
250	W6500-E1058	ソコウVベルト	V-BELT, DRIVE	2			
260	W6531-01082	リンクボールレタリ	BALL, LINK LH	1			
270	04512-60080	スプリングワッシャ M8	WASHER, SPRING	1			
280	W9092-01408	ナイロソナット M8	U-NUT	1			
290	W9001-01408	ヒタリネジナット M8	NUT	1			
300	X0000-14752	リンクロッド	ROD	1			

⇔Interchangeable; ≠not interchangeable; ←new for old; →old for new

Fig. 04 プーリー/Vベルト関係 [PULLEY/V-BELT]

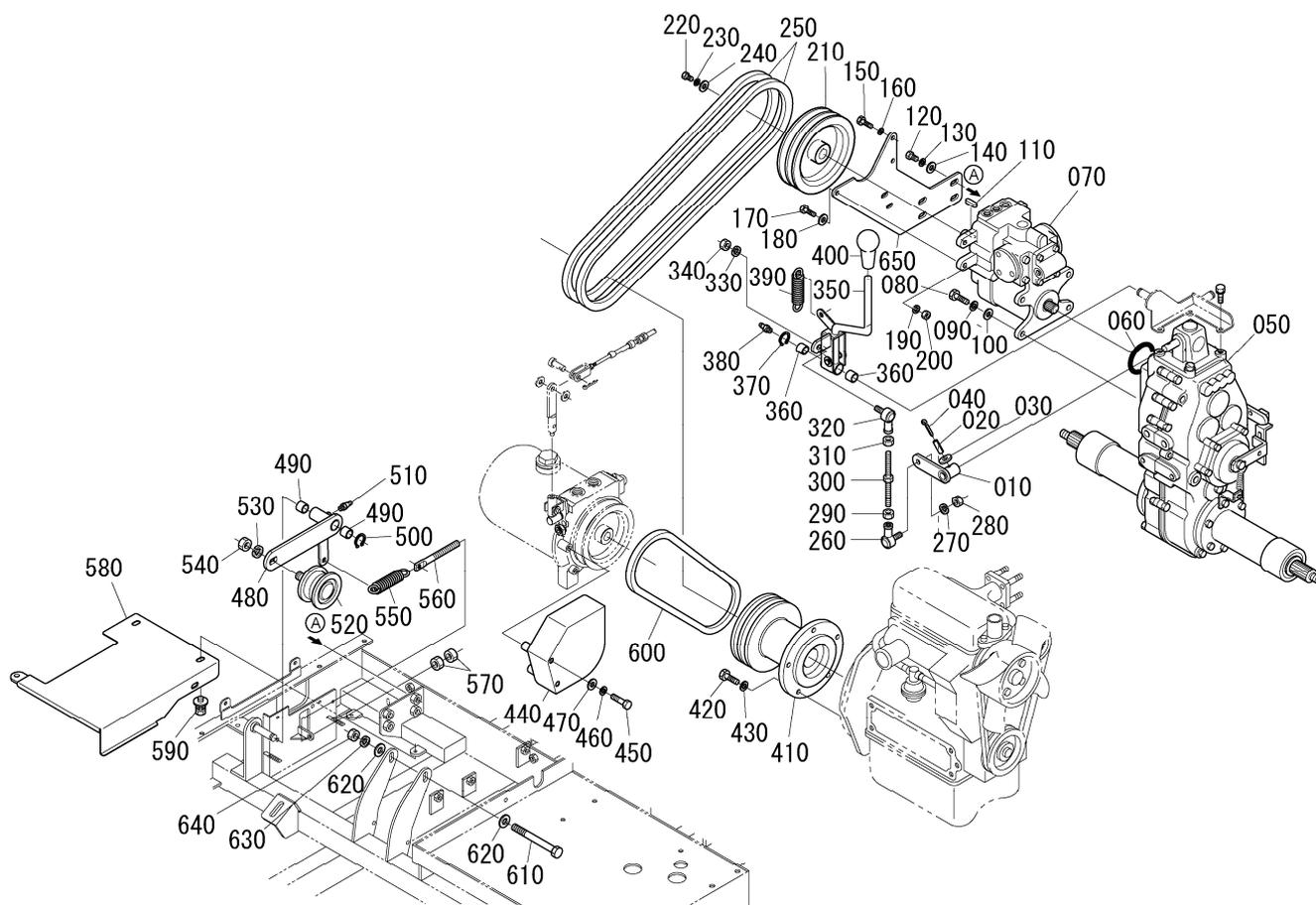

図番 REF. No.	品番 PARTS No.	部品名称	PARTS NAME	数量		互換性 I. C.	備考 REMARKS
				Q'	TY/S. No.		
310	02056-50080	ナット M8	NUT	A	1		
320	W6531-01081	リンクボールミキ	BALL, LINK RH		1		
330	04512-60080	スプリングワッシャ M8	WASHER, SPRING		1		
340	W9092-01408	ナイロノナット M8	U-NUT		1		
350	H8761-35111	フックソクレバ	LEVER, SPEED CHANGE		1		
360	08511-01615	ブッシュ	BUSH		2		
370	04612-00160	クリップ C16	CIR-CLIP (C)		1		
380	W6540-16100	グリスニップル 45°	NIPPLE, GREASE		1		
390	W6006-11000	フックソクレバ戻りバネ	SPRING, RETURN		1		
400	H813Y-35120	レバグリップ	GRIP, RUBBER		1		
410	H8700-41121	エンジンプーリー	PULLEY, ENGINE		1		
420	W9101-80825	ボルト M8x25-8T	BOLT		5		
430	04512-60080	スプリングワッシャ M8	WASHER, SPRING		5		
440	H8770-44310	エアバルブカバー	COVER		1		
450	01053-50875	ボルト M8x75	BOLT		2		
460	04512-60080	スプリングワッシャ M8	WASHER, SPRING		2		
470	04013-60080	ヒラワッシャ M8	WASHER, PLAIN		2		
480	H8761-32510	ソコクテンションアーム	ARM, TENSION		1		
490	08511-01615	ブッシュ	BUSH		2		
500	04612-00160	クリップ C16	CIR-CLIP (C)		1		
510	W6540-16100	グリスニップル 45°	NIPPLE, GREASE		1		
520	W6335-37000	ソコクテンションプーリー	PULLEY, TENSION		1		
530	04512-60100	スプリングワッシャ M10	WASHER, SPRING		1		
540	02056-50100	ナット M10	NUT		1		
550	W6009-24010	ソコクテンションアームバネ	SPRING		1		
560	H8420-61121	テンションボルト	BOLT, TENSION		1		
570	02056-50080	ナット M8	NUT		2		
580	H8761-44160	HSTシタカバー	COVER, HST		1		
590	W9301-00816	3ピンボルト M8x16	BOLT		4		
600	W6501-01027	エアバルブ Vベルト	V-BELT, PUMP		1		

⇔ Interchangeable; ≠ not interchangeable; ← new for old; → old for new



Fig. 05 操作レバー関係[SIDE CLUTCH LEVER]

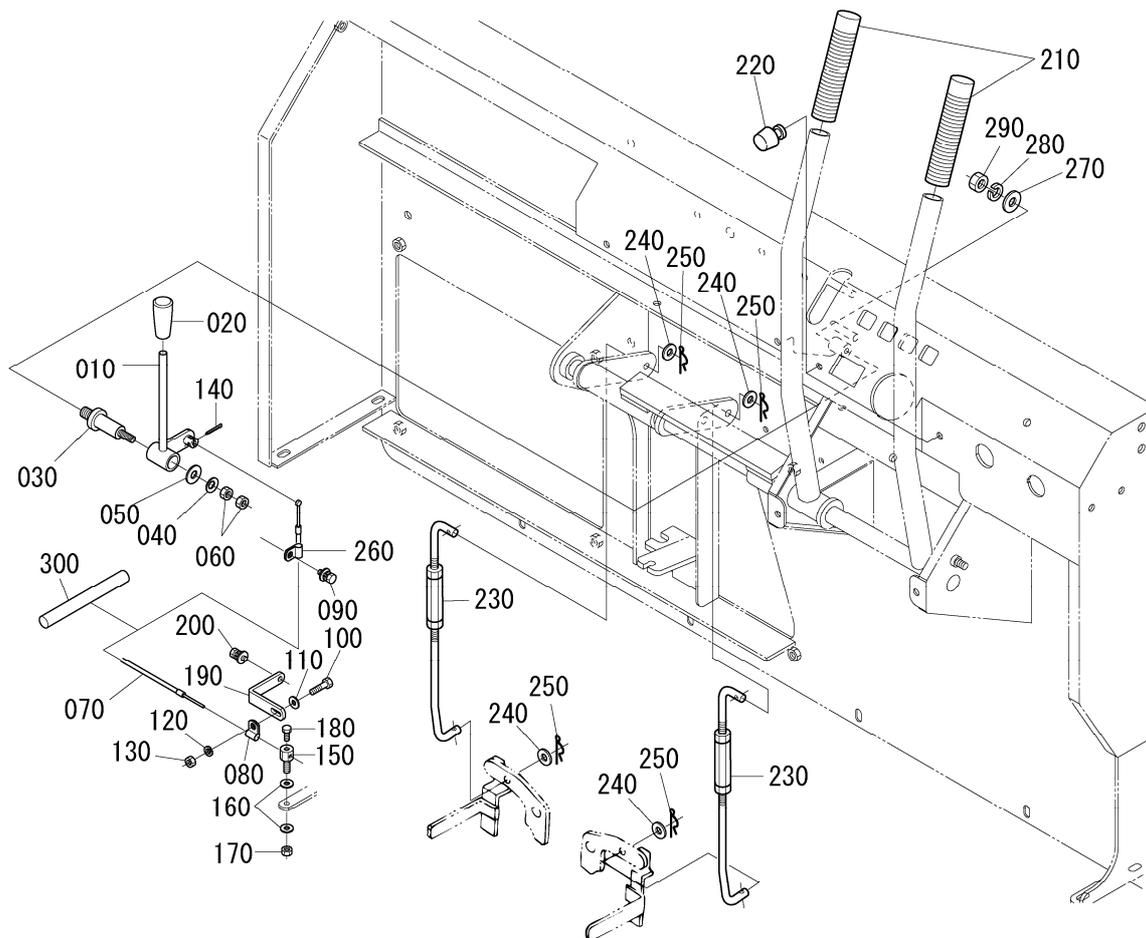

図番 REF. No.	品番 PARTS No.	部品名称	PARTS NAME	数量		互換性 I. C.	備考 REMARKS
				Q'	TY/S. No.		
010	H4340-31612	アクセルレバー	LEVER, ACCELERATOR	1	A		
020	H8500-32120	アクセルレバーグリップ	GRIP	1			
030	H4340-31620	アクセルレバートリツケシャフト	SHAFT	1			
040	H8500-31630	アクセルレバーチョウセイサラハネ	SPRING, PLATE	1			
050	H4340-31640	アクセルレバーホジサガネ	PLATE	1			
060	02056-50080	ナット M8	NUT	2			
070	W0151-30020	アクセルワイヤー	WIRE	1			
080	X0000-10444	アクセルワイヤートメガネ	CLAMP	1			
090	W9301-00616	3トンボルト M6x16	BOLT	1			
100	01053-50616	ボルト M6x16	BOLT	1			
110	04013-60060	ヒラワッシャ M6	WASHER, PLAIN	1			
120	04512-60060	スプリングワッシャ M6	WASHER, SPRING	1			
130	02056-50060	ナット M6	NUT	1			
140	05511-52520	ワッピン 2.5x20	SPLIT PIN	1			
150	H6410-31830	アクセルワイヤートリツケ2	HOLDER	1			
160	04013-60060	ヒラワッシャ M6	WASHER, PLAIN	2			
170	W9092-01406	ナイロンナット M6	NUT	1			
180	01053-50610	ボルト M6x10	BOLT	1			
190	H8700-31822	アクセルワイヤートリツケ3	HOLDER	1			
200	W9301-00816	3トンボルト M8x16	BOLT	1			
210	H4360-34120	サイドクラッチレバーグリップ	GRIP	2			
220	B3120-31210	ストップゴム	RUBBER, STOPPER	2			
230	H8761-34310	サイドクラッチロッド	ROD	2			
240	04013-60080	ヒラワッシャ M8	WASHER, PLAIN	4			
250	W9901-01008	Rピン	R PIN	4			
260	H4340-71000	アクセルワイヤートリツケ3	HOLDER	1			
270	04013-60120	ヒラワッシャ M12	WASHER, PLAIN	1			
280	04512-60120	スプリングワッシャ M12	WASHER, SPRING	1			
290	02056-50120	ナット M12	NUT	1			
300	W6550-70550	コルゲートチューブ	TUBE, VINYL	1			

⇔Interchangeable; ≠not interchangeable; ←new for old; →old for new

Fig. 06-1 走行ペダル関係1 [DRIVE PEDAL1]

S. No. ~129999

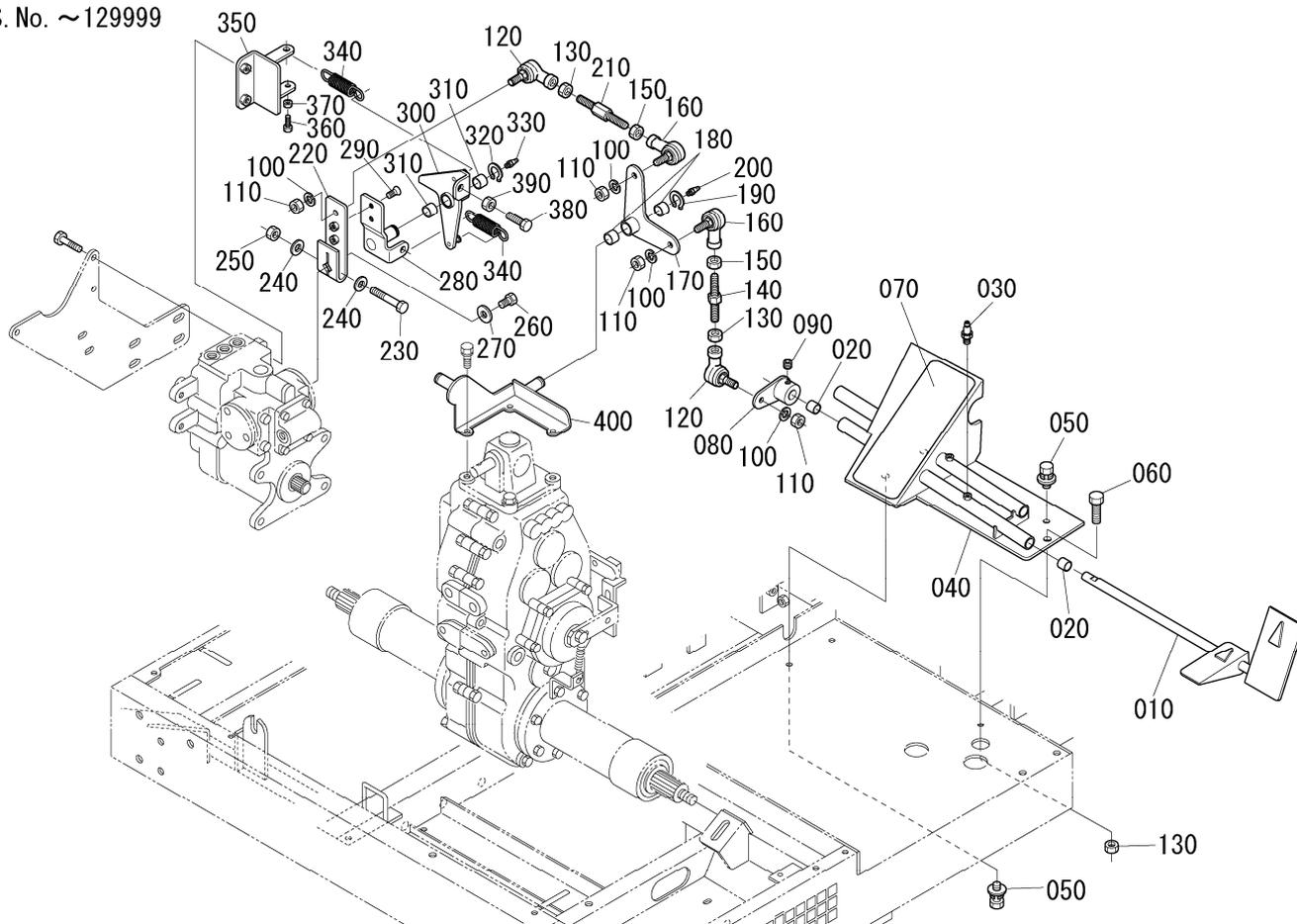

図番 REF. No.	品番 PARTS No.	部品名称	PARTS NAME	数量	互換性 I. C.	備考 REMARKS
				Q' TY/S. No. A		
010	H8761-37110	ソコウペダル	PEDAL	1/~129999		
020	08511-01615	ブッシュ	BUSH	2/~129999		
030	W6540-06100	グリスノッブル	NIPPLE, GREASE	1/~129999		
040	H8760-37131	フットレスト	FOOTREST	1/~129999		
050	W9301-00820	3インチボルト M8x20	BOLT	3/~129999		
060	01053-50825	ボルト M8x25	BOLT	1/~129999		
070	B800Z-46520	マット	MAT	1/~129999		
080	H8700-37240	リンクアーム	ARM, LINK	1/~129999		
090	W9554-21010	ムネジ M10x10	BOLT	1/~129999		
100	04512-60080	スプリングワッシャー M8	WASHER, SPRING	4/~129999		
110	W9092-01408	ナット M8	NUT	4/~129999		
120	W6531-01081	リンクボール ミキ	BALL, LINK RH	2/~129999		
130	02056-50080	ナット M8	NUT	3/~129999		
140	X0000-14752	リンクロッド 1	ROD	1/~129999		
150	W9001-01408	ヒタリネジナット M8	NUT	2/~129999		
160	W6531-01082	リンクボール ヒタリ	BALL, LINK LH	2/~129999		
170	H8700-37210	リンクアーム 1	ARM, LINK	1/~129999		
180	08511-01615	ブッシュ	BUSH	2/~129999		
190	04612-00160	CE-16	CIR-CLIP (C)	1/~129999		
200	W6540-06100	グリスノッブル	NIPPLE, GREASE	1/~129999		
210	X0000-14875	リンクロッド 2	ROD	1/~129999		
220	H647Z-62310	HSTソウサレハ	NEUTRAL LEVER, HST	1/~129999		
230	W9141-90855	ボルト M8x55	BOLT	1/~129999		
240	H642Z-62340	キョウガワッシャー	WASHER, PLAIN	2/~129999		
250	W9052-01408	ナット M8	NUT	1/~129999		
260	W9101-80610	トリツクボルト M6x10-8. 8T	BOLT	1/~129999		
270	H647Z-62350	トリツクボルトサガネ	WASHER, PLAIN	1/~129999		
280	H8761-62320	HSTソウサレハ-チュウリツガイト	PLATE, NEUTRAL LEVER	1/~129999		
290	W9616-A0616	サボルト M6x10-10. 9T	BOLT	2/~129999		
300	H8761-62450	チュウリツガイト	PLATE, NEUTRAL	1/~129999		

⇔ Interchangeable; ≠ not interchangeable; ← new for old; → old for new



Fig. 06-2 走行ペダル関係2 [DRIVE PEDAL2]

S.No. 130001~

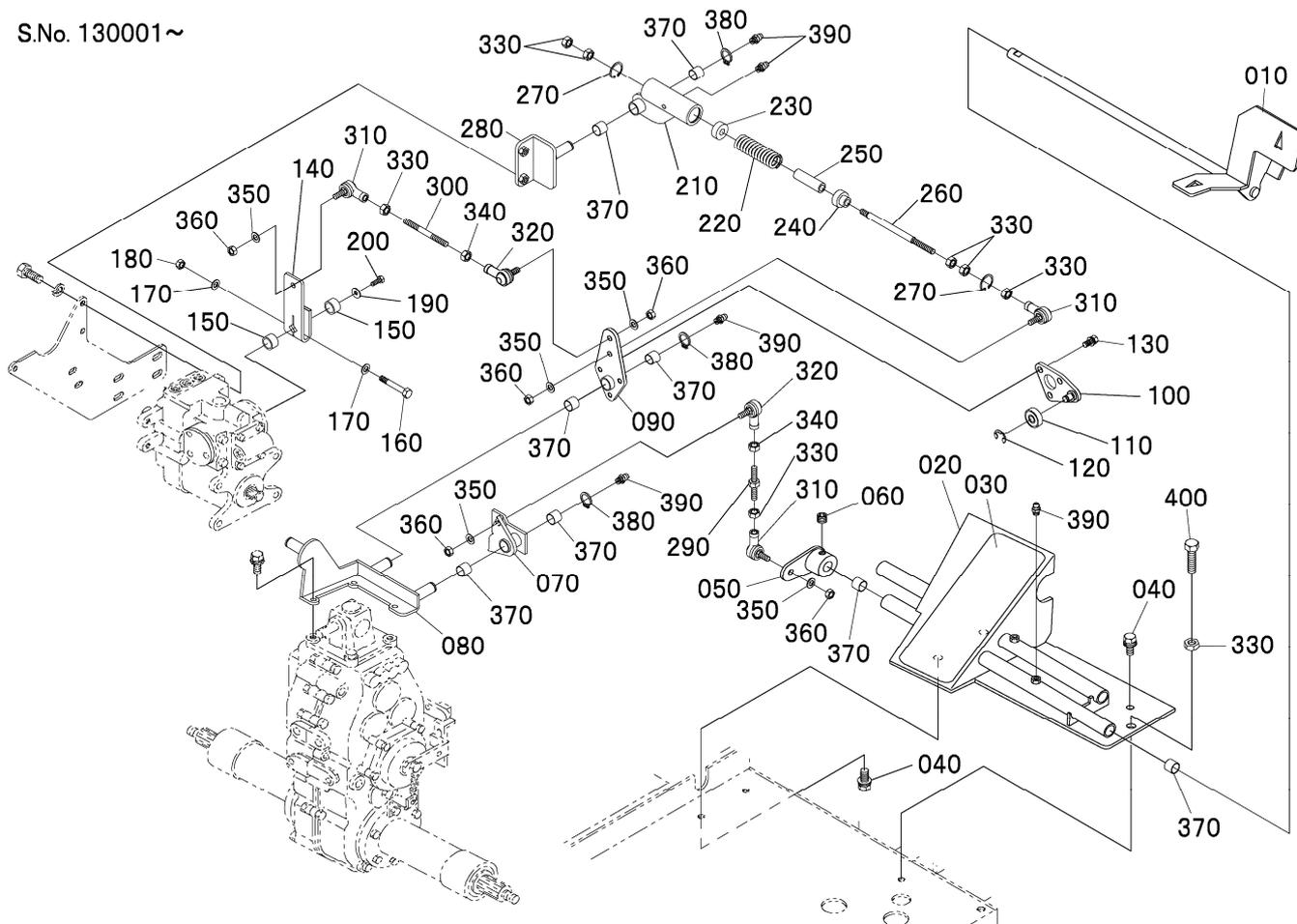

図番 REF. No.	品番 PARTS No.	部品名称	PARTS NAME	数量	互換性 I. C.	備考 REMARKS
				Q' TY/S. No. A		
010	H87C0-37151	ソコウペダル	PEDAL	1/130001~	≠	
020	H8760-37131	フットレスト	FOOTREST	1/130001~	≠	
030	B800Z-46520	マット	MAT	1/130001~	≠	
040	W9301-00820	3トンボルト M8x20	BOLT	3/130001~	≠	
050	H8700-37240	リンクアーム	ARM, LINK	1/130001~	≠	
060	W9554-21010	ムネジ M10x10	BOLT	1/130001~	≠	
070	H87C0-37821	HSTチュウリツリンクアーム	ARM, LINK	1/130001~	≠	
080	H87C0-37831	リンクアーム	STAY, LINK ARM	1/130001~	≠	
090	H87C0-37811	リンクアーム	ARM, LINK	1/130001~	≠	
100	H87C0-37851	リンクアームプレート	PLATE, LINK	1/130001~	≠	
110	08141-06200	ベアリング	BEARING	1/130001~	≠	
120	05511-50330	Eピン 8	CIR-CLIP (E)	1/130001~	≠	
130	W9301-00816	3トンボルト M8x16	BOLT	3/130001~	≠	
140	H87C0-62310	HSTソウサレバ	NEUTRAL LEVER, HST	1/130001~	≠	
150	H64E0-62391	HSTソウサレバカラー	COLLAR	1/130001~	≠	
160	W9141-90855	ボルト M8x55-8.8T (ハンネジ)	BOLT	1/130001~	≠	
170	H642Z-62340	キョウカ ヒラワッシャ M8	WASHER, PLAIN	2/130001~	≠	
180	W9052-01408	Uナット M8	U-NUT	1/130001~	≠	
190	WW106-52220	ヒラワッシャ 6.5x22x2.0	WASHER, PLAIN	1/130001~	≠	
200	W9101-80610	ボルト M6x10-8.8T	BOLT	1/130001~	≠	
210	H87C0-62511	HSTチュウリツソウチケース	PIPE, NEUTRAL	1/130001~	≠	
220	H87C0-62580	HSTチュウリツバネ	SPRING, NEUTRAL	1/130001~	≠	
230	H87C0-625A0	HSTチュウリツソウツウケA	GUIDE, NEUTRAL	1/130001~	≠	
240	H87C0-625B0	HSTチュウリツソウツウケB	GUIDE, NEUTRAL	1/130001~	≠	
250	H87C0-62550	リミッター	LIMITER	1/130001~	≠	
260	H87C0-62590	HSTチュウリツソウツウ	ROD, NEUTRAL	1/130001~	≠	
270	04611-00260	Cピンアサヨウ 26	CIR-CLIP (C)	2/130001~	≠	
280	H87C0-62571	チュウリツソウツウプレート	PLATE, NEUTRAL LEVER	1/130001~	≠	
290	X0000-14752	リンクソウツウ 1	ROD	1/130001~	≠	
300	X0000-14875	リンクソウツウ 2	ROD	1/130001~	≠	

⇔ Interchangeable; ≠ not interchangeable; ← new for old; → old for new



Fig. 07 駐車ブレーキ関係 [BRAKE]

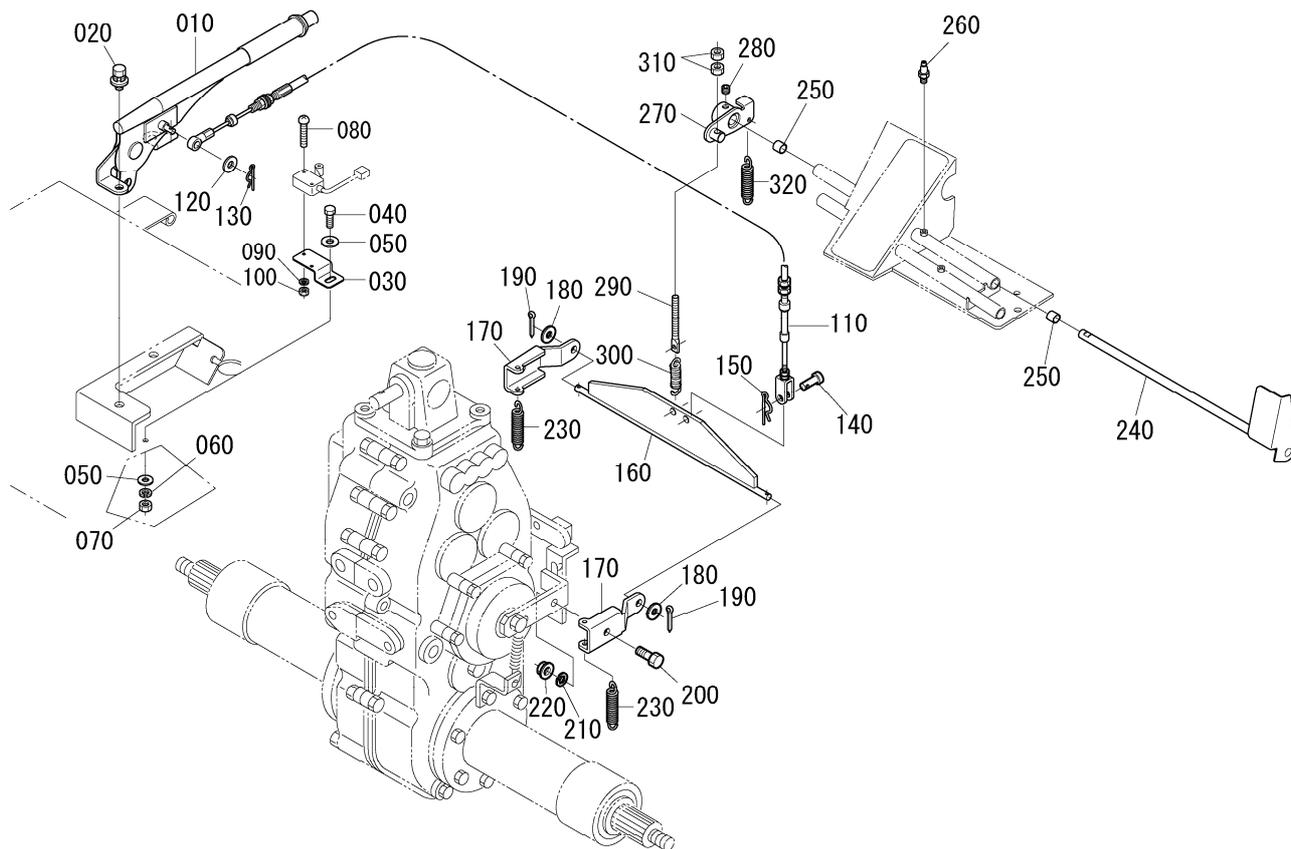

図番 REF. No.	品番 PARTS No.	部品名称	PARTS NAME	数量	互換性 I. C.	備考 REMARKS
				Q'TY/S. No.		
010	H8760-33110	サイドブレーキレバー	LEVER, PARKING BRAKE	1		
020	W9301-00820	3径ボルト M8x20	BOLT	2		
030	H8760-33160	スイッチリツケ	PLATE, SWITCH	1		
040	01053-50616	ボルト M6x16	BOLT	1		
050	04013-60060	ヒラワッシャ M6	WASHER, PLAIN	2		
060	04512-60060	スプリングワッシャ M6	WASHER, SPRING	1		
070	02056-50060	ナット M6	NUT	1		
080	03054-50318	ネジ M3x18	BOLT	2		
090	04512-60030	スプリングワッシャ M3	WASHER, SPRING	2		
100	02056-50030	ナット M3	NUT	2		
110	W0121-03020	ブレーキワイヤー	WIRE, BRAKE	1		
120	04013-60060	ヒラワッシャ M6	WASHER, PLAIN	1		
130	W9901-01006	アルピン	R PIN	1		
140	W6561-10818	アタマピン	PIN	1		
150	W9901-01008	アルピン	R PIN	1		
160	H8760-33511	ブレーキバランスアーム	ARM, BRAKE BALANCE	1		
170	H8760-33521	ブレーキバランスアームリツケ	SUPPORT, ARM	2		
180	04013-60080	ヒラワッシャ M8	WASHER, PLAIN	2		
190	05511-52520	ワッピン 2.5x20	SPLIT PIN	2		
200	01053-50825	ボルト M8x25	BOLT	2		
210	04512-60080	スプリングワッシャ M8	WASHER, SPRING	2		
220	W9092-01408	ナロソナット M8	NUT	2		
230	W6009-11000	センカイレバースプリング	SPRING	2		
240	H8761-37120	ブレーキペダル	PEDAL, BRAKE	1/~129999		
240	H8761-37121	ブレーキペダル	PEDAL, BRAKE	1/130001~	⇔	
250	08511-01615	ブッシュ	BUSH	2		
260	W6540-06100	グリスニップル	NIPPLE, GREASE	1		
270	H8761-37141	ブレーキアーム	ARM, BRAKE	1		
280	W9554-21010	ムシネジ	BOLT	1		
290	H8420-61121	ハネヒキボルト	BOLT	1		

⇔ Interchangeable; ≠ not interchangeable; ← new for old; → old for new



Fig. 08 油圧関係[HYDRAULIC PUMP]

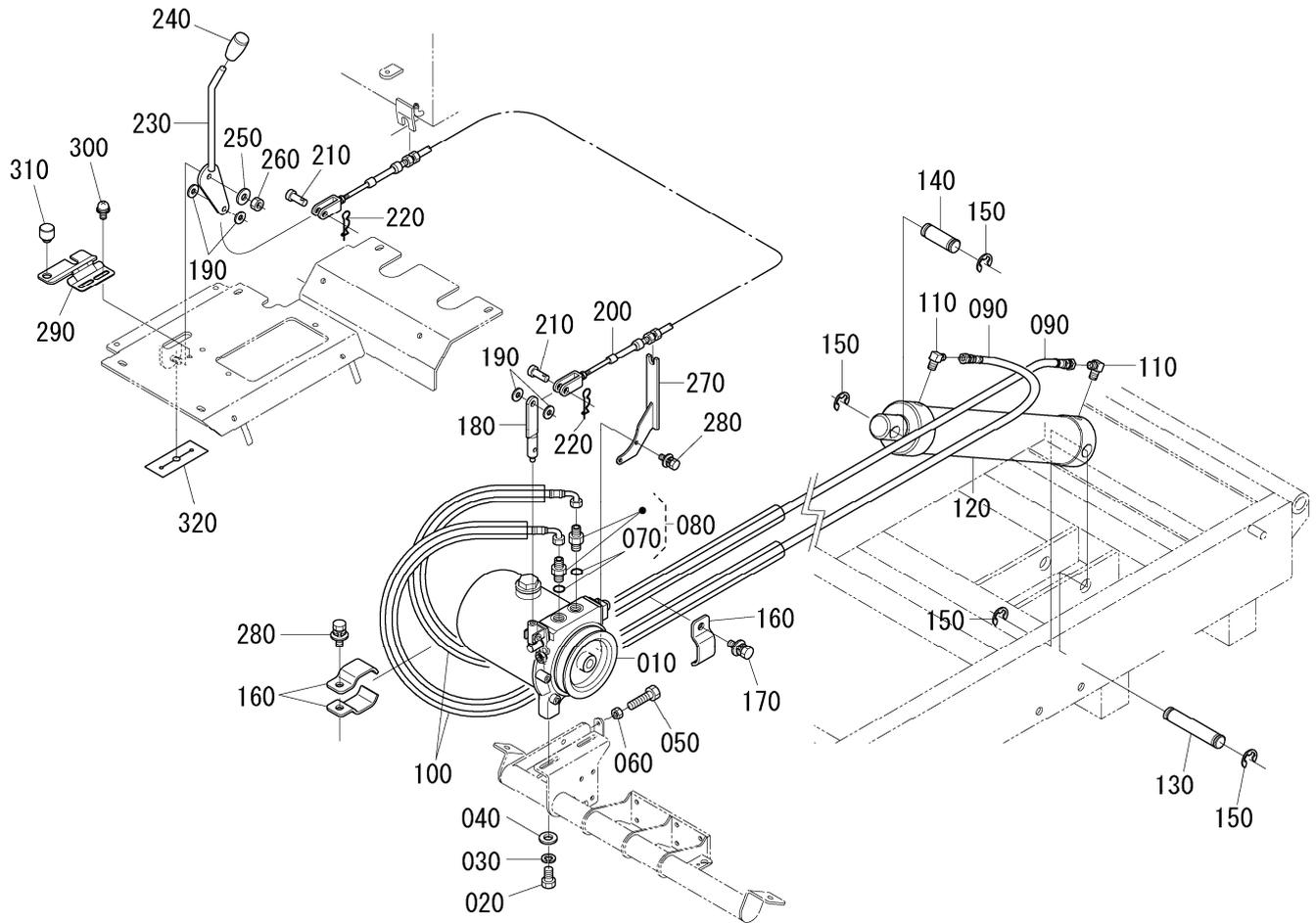

図番 REF. No.	品番 PARTS No.	部品名称	PARTS NAME	数量	互換性 I. C.	備考 REMARKS
				Q' TY/S. No. A		
010	W7000-05R40	コアユニット	HYDRAULIC PUMP	1		
020	01053-51020	ボルト M10x20	BOLT	2/~D13999		
020	W9101-A1020	ボルト M10x20-10.9T	BOLT	2/D14001~	⇔	
030	04512-60100	スプリングワッシャー M10	WASHER, SPRING	2		
040	04013-60100	ヒラワッシャー M10	WASHER, PLAIN	2		
050	01053-50855	ボルト M8x55	BOLT	1		
060	02056-50080	ナット M8	NUT	1		
070	04810-00110	Oリング P-11	O-RING	2		
080	W7100-14214	アダプター	ADAPTER	2		
090	W7230-03000	ダンプシリンダーホース	HOSE	2		
100	W6551-52870	ダンプシリンダーホースカバー	TUBE, VINYL	2		
110	W7110-14014	エルボ	ELBOW	2		
120	W7010-F0300	ダンプシリンダー	CYLINDER, DUMP	1		
130	W6210-72502	シリンダートリツケクワ	PIN, CYLINDER	1		
140	W6208-02502	シリンダートリツケクワI	PIN, CYLINDER	1		
150	04613-50190	Eピン 19	CIR-CLIP (E)	4		
160	H8700-64311	ダンプシリンダーホーストリツケカケ	CLAMP	5		
170	W9301-00816	3本ボルト M8x16	BOLT	3		
180	H8700-36170	コアユニットプレート	PLATE, DUMP LEVER	1		
190	H6400-54210	ホウシワッシャー	CUSHION	4/~D16007		
190	04013-60080	ヒラワッシャー M8	WASHER PLAIN	4/D16008~	≠	
200	W0150-57000	ブッシュワイヤー	WIRE, DUMP LEVER	1/~D16007		
200	W0150-57003	ブッシュワイヤー	WIRE, DUMP LEVER	1/D16008~	※	190・200・210セットコカアリ
210	W6562-10825	アタマピン 8x25	PIN	2/~D16007		
210	W6561-10818	アタマピン 8x18	PIN	2/D16008~	≠	
220	W9901-01008	アルヒンメットメッキ M8	R PIN	2		
230	H8770-36110	ダンプレバー	LEVER, DUMP	1		
240	H8500-33120	グリップアカ	GRIP	1		
250	04013-60080	ヒラワッシャー M8	WASHER, PLAIN	1		
260	W9092-01408	ナイロナット M8	NUT	1		

⇔Interchangeable; ≠not interchangeable; ←new for old; →old for new



Fig. 09 HST関係[HST]

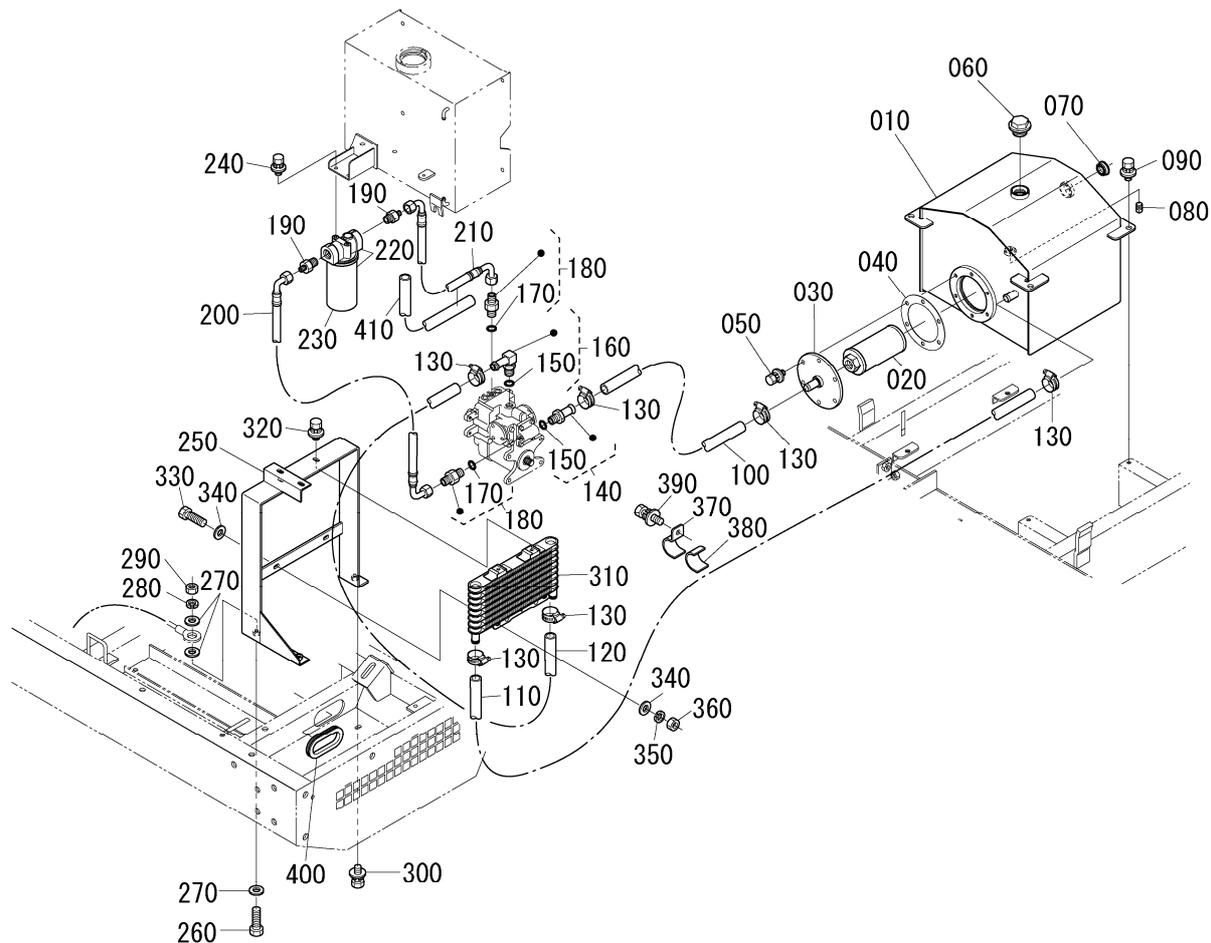

図番 REF. No.	品番 PARTS No.	部品名称	PARTS NAME	数量	互換性 I. C.	備考 REMARKS
				Q'TY/S. No. A		
010	H8761-63110	HSTタンク	TANK, HST OIL	1		
020	H8420-63160	サクションストレーナ	STRAINER, SUCTION	1		
030	H8550-63170	サクションストレーナトリツケ	COVER, STRAINER	1		
040	X0000-10849	パッキン	GASKET	1		
050	W9301-00816	3トンボルト M8x16	BOLT	6		
060	H6400-63140	HSTタンクチュウコセシ	PLUG	1		
070	H6400-63150	HSTタンクオイルメ	GAUGE, OIL LEVEL	1		
080	06312-10020	HSTタンクドレンプラグ	PLUG, DRAIN	1		
090	W9301-00820	3トンボルト M8x20	BOLT	4		
100	H8761-63330	サクションホース	HOSE 1	1		L=755
110	H8761-63350	リターンホース	HOSE 2	1		L=1330
120	H647Z-63360	ドレンホース	HOSE 3	1		L=1170
130	H8700-63410	コアツホースバンド	BAND	6		
140	H8550-63230	チャージポンプキウニウコウアダプター	ADAPTER	1		
150	04811-00180	Oリング P-18	O-RING	2		
160	H6470-62211	ハイコウアダプター	ADAPTER	1		
170	04811-00140	Oリング P-14	O-RING	2		
180	W7100-38238	アダプター	ADAPTER	2		
190	H8700-63190	オイルフィルタアダプター	ADAPTER	2		
200	W7203-91100	チャージポンプドレンホース	HOSE 4	1		
210	W7210-81102	HSTキウニウコホース	HOSE 5	1		
220	H8700-63180	オイルフィルタアツ	ASSY, FILTER	1		
230	H8700-63010	オイルフィルタエレメント	ASSY, ELEMENT	1		
240	W9301-00820	3トンボルト M8x20	BOLT	2		
250	H8770-63610	HSTオイルクーラトリツケ	STAY, OIL COOLER	1		
260	01053-50830	ボルト M8x30	BOLT	1		
270	04013-60080	ヒラワッシャ M8	WASHER, PLAIN	3		
280	04512-60080	スプリングワッシャ M8	WASHER, SPRING	1		
290	02056-50080	ナット M8	NUT	1		
300	W9301-00820	3トンボルト M8x20	BOLT	2		

⇔ interchangeable; ≠ not interchangeable; ← new for old; → old for new



Fig. 10 燃料タンク関係[FUEL TANK]

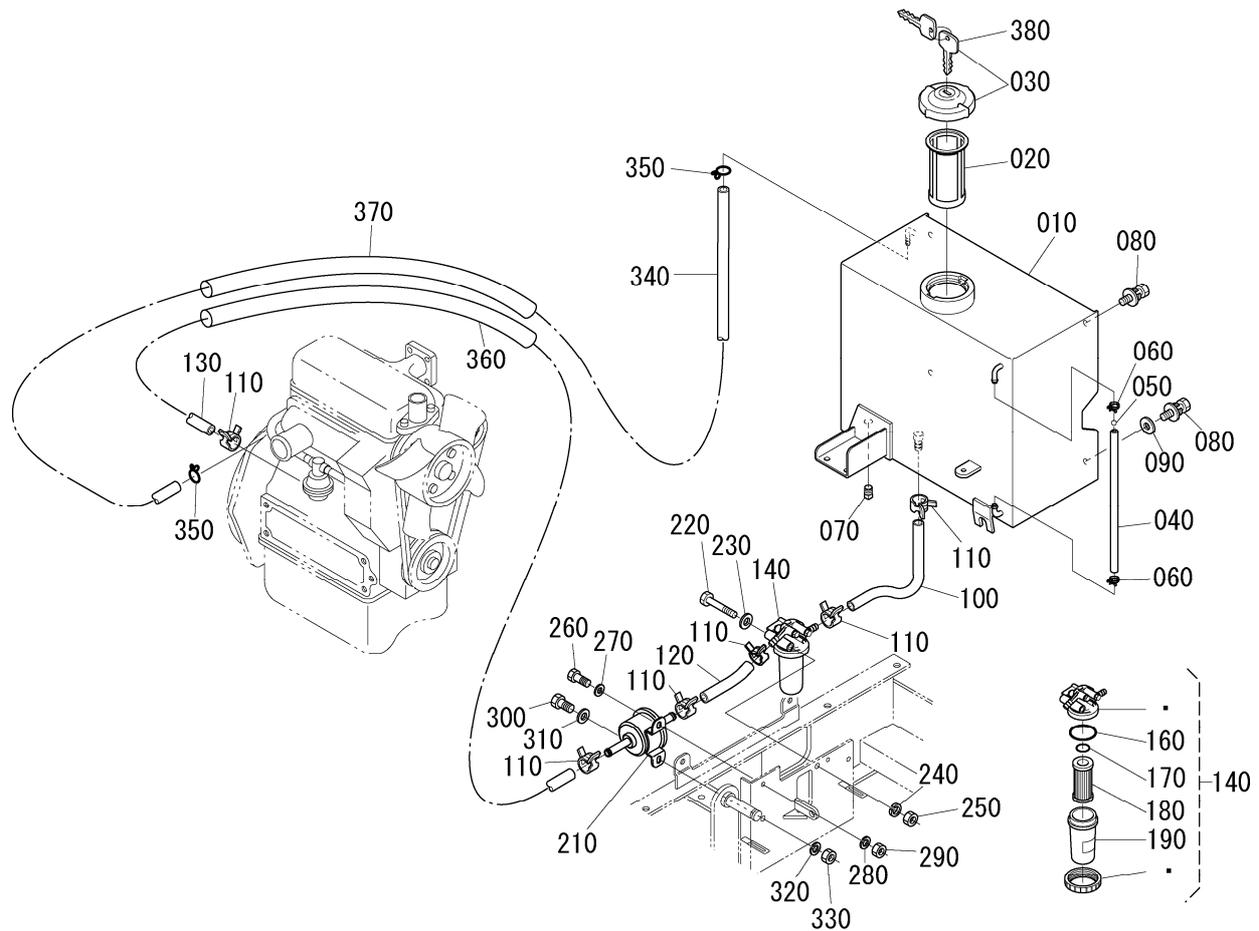

図番 REF. No.	品番 PARTS No.	部品名称	PARTS NAME	数量	互換性 I. C.	備考 REMARKS
				Q' TY/S. No. A		
010	H8700-51111	ネリョウタンク	FUEL TANK	1		
020	H8500-51160	ネリョウストレーナ	STRAINER, FUEL	1		
030	H8700-51150	ネリョウタンクキャップ	CAP, FUEL TANK	1		
040	H8700-51210	ネリョウゲージホース	HOSE, FUEL GAUGE	1		
050	H6400-51260	ネリョウウキマ	FLOAT, FUEL GAUGE	1		
060	H8610-51250	ホースバンド	BAND, HOSE	2		
070	06312-10020	ネリョウタンクドレンプラグ	PLUG, DRAIN	1		
080	W9301-00816	3径ボルト M8x16	BOLT	4		
090	04013-60080	ヒラワッシャ M8	WASHER, PLAIN	2		
100	09661-70340	ネリョウホース1	TUBE, FUEL 1	1		
110	14911-42750	パイプクリップ	CLIP, PIPE	6		
120	09661-70080	ネリョウホース2	TUBE, FUEL 2	1		
130	09661-71350	ネリョウホース3	TUBE, FUEL 3	1		
140	1G313-4301-0	ネリョウフィルタアッソ	ASSY, FUEL FILTER	1		
150	- - -	ブランク	BLANK	-		
160	1G313-4365-0	フィルタOリング	O-RING	1		
170	1G313-4357-0	フィルタキャップOリング	O-RING	1		
180	1G313-4356-0	エレメントアッソ	ASSY, ELEMENT	1		
190	1G313-4310-0	フィルタキャップアッソ	ASSY, CUP FILTER	1		
200	- - -	ブランク	BLANK	-		
210	RC601-5135-0	ポンプアッソ	ASSY, PUMP	1		
220	01053-50865	ボルト M8x65	BOLT	1		
230	04013-60080	ヒラワッシャ M8	WASHER, PLAIN	1		
240	04512-60080	スプリングワッシャ M8	WASHER, SPRING	1		
250	02056-50080	ナット M8	NUT	1		
260	01053-50616	ボルト M6x16	BOLT	1		
270	04013-60060	ヒラワッシャ M6	WASHER, PLAIN	1		
280	04512-60060	スプリングワッシャ M6	WASHER, SPRING	1		
290	02056-50060	ナット M6	NUT	1		
300	01053-50820	ボルト M8x20	BOLT	1		

⇔ Interchangeable; ≠ not interchangeable; ← new for old; → old for new



Fig. 11 転輪関係[IDLER WHEEL]

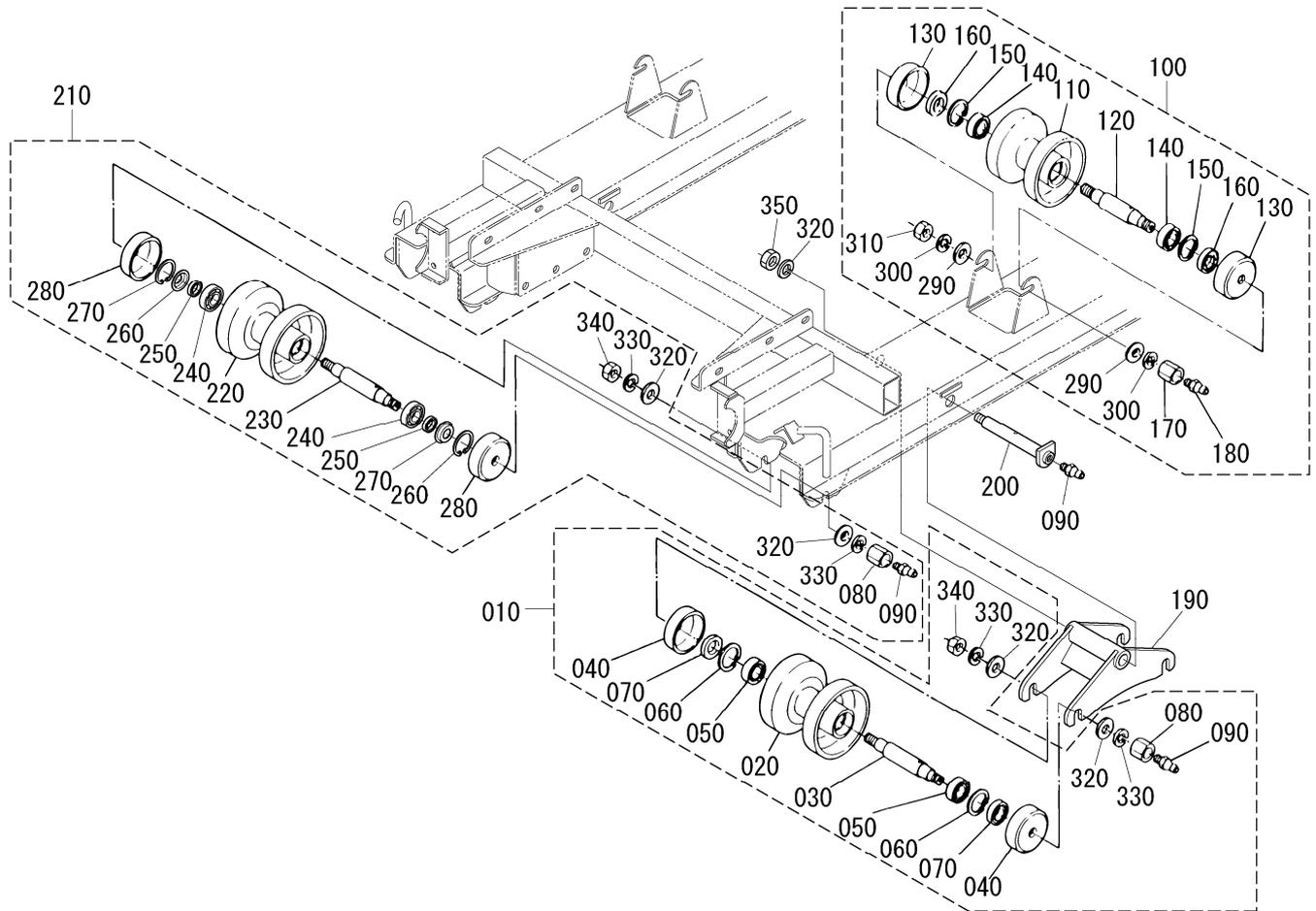

図番 REF. No.	品番 PARTS No.	部品名称	PARTS NAME	数量	互換性 I. C.	備考 REMARKS
				Q' TY/S. No.		
010	H8500-22300	カ <sup>+</sup> ウカア <sup>+</sup> テンリン <sup>+</sup> クミ	ASSY WHEEL, IDLER UNDER	8		
020	---	カ <sup>+</sup> ウカア <sup>+</sup> テンリン <sup>+</sup> ホノタイ	WHEEL, IDLER UNDER	8		☆シユツカ <sup>+</sup> カ
030	H8500-22320	カ <sup>+</sup> ウカア <sup>+</sup> テンリン <sup>+</sup> ジ <sup>+</sup> ク	SHAFT, IDLER UNDER	8		
040	X0000-15880	ホ <sup>+</sup> ウジ <sup>+</sup> ンカ <sup>+</sup> ハ <sup>+</sup> -	COVER, DUST	16		
050	08111-06204	ハ <sup>+</sup> アリ <sup>+</sup> ンク <sup>+</sup>	BEARING, BALL	16		
060	04611-00470	セ <sup>+</sup> ン 47 (ア <sup>+</sup> チヨウ)	RING, SNAP	16		
070	W5042-04706	オイル <sup>+</sup> シール	SEAL, OIL	16		
080	H8130-21340	ホ <sup>+</sup> コ <sup>+</sup> ナツ <sup>+</sup> ト M16	NUT	12		
090	W6540-06100	グ <sup>+</sup> リスニツ <sup>+</sup> ブル	NIPPLE, GREASE	14		
100	H8500-22500	ジ <sup>+</sup> ョウ <sup>+</sup> ア <sup>+</sup> テンリン <sup>+</sup> クミ	ASSY WHEEL, IDLER UNDER	2		
110	---	ジ <sup>+</sup> ョウ <sup>+</sup> ア <sup>+</sup> テンリン <sup>+</sup> ホノタイ	WHEEL, IDLER UNDER	2		☆シユツカ <sup>+</sup> カ
120	H4300-22320	ジ <sup>+</sup> ョウ <sup>+</sup> ア <sup>+</sup> テンリン <sup>+</sup> ジ <sup>+</sup> ク	SHAFT, IDLER UNDER	2		
130	X0000-15880	ホ <sup>+</sup> ウジ <sup>+</sup> ンカ <sup>+</sup> ハ <sup>+</sup> -	COVER, DUST	4		
140	08111-06004	ハ <sup>+</sup> アリ <sup>+</sup> ンク <sup>+</sup>	BEARING, BALL	4		
150	04611-00420	セ <sup>+</sup> ン 42 (ア <sup>+</sup> チヨウ)	RING, SNAP	4		
160	W5042-04206	オイル <sup>+</sup> シール	SEAL, OIL	4		
170	X0000-14363	ホ <sup>+</sup> コ <sup>+</sup> ナツ <sup>+</sup> ト M14	NUT	2		
180	W6540-06100	グ <sup>+</sup> リスニツ <sup>+</sup> ブル	NIPPLE, GREASE	2		
190	H8761-21410	カ <sup>+</sup> ウ <sup>+</sup> テンリ <sup>+</sup> ントリツ <sup>+</sup> ケ	HOLDER, ROLLER	4		
200	H8760-21420	カ <sup>+</sup> ウ <sup>+</sup> テンリ <sup>+</sup> ントリツ <sup>+</sup> ケジ <sup>+</sup> ク	SHAFT, HOLDER ROLLER	4		
210	H8760-22300	カ <sup>+</sup> ア <sup>+</sup> テンリ <sup>+</sup> ン <sup>+</sup> クミ	ASSY WHEEL, IDLER UNDER	4		
220	---	カ <sup>+</sup> ア <sup>+</sup> テンリ <sup>+</sup> ン <sup>+</sup> ホノタイ	WHEEL, IDLER UNDER	4		☆シユツカ <sup>+</sup> カ
230	H8760-22320	カ <sup>+</sup> ア <sup>+</sup> テンリ <sup>+</sup> ン <sup>+</sup> ジ <sup>+</sup> ク	SHAFT, IDLER UNDER	4		
240	08111-06304	ハ <sup>+</sup> アリ <sup>+</sup> ンク <sup>+</sup>	BEARING, BALL	8		
250	W5002-02806	オイル <sup>+</sup> シール	SEAL, OIL	8		
260	04611-00520	セ <sup>+</sup> ン 52 (ア <sup>+</sup> チヨウ)	RING, SNAP	8		
270	H8760-22330	オイル <sup>+</sup> シール <sup>+</sup> ホルダ <sup>+</sup> -	HOLDER, OIL SEAL	8		
280	X0000-15880	ホ <sup>+</sup> ウジ <sup>+</sup> ンカ <sup>+</sup> ハ <sup>+</sup> -	COVER, DUST	8		
290	04013-60140	ヒラ <sup>+</sup> ワツ <sup>+</sup> シヤ <sup>+</sup> M14	WASHER, PLAIN	4		
300	04512-60140	ス <sup>+</sup> プリ <sup>+</sup> ンク <sup>+</sup> ワツ <sup>+</sup> シヤ <sup>+</sup> M14	WASHER, SPRING	4		

⇔ Interchangeable; ≠ not interchangeable; ← new for old; → old for new



Fig. 12 クローラ関係[CRAWLER]

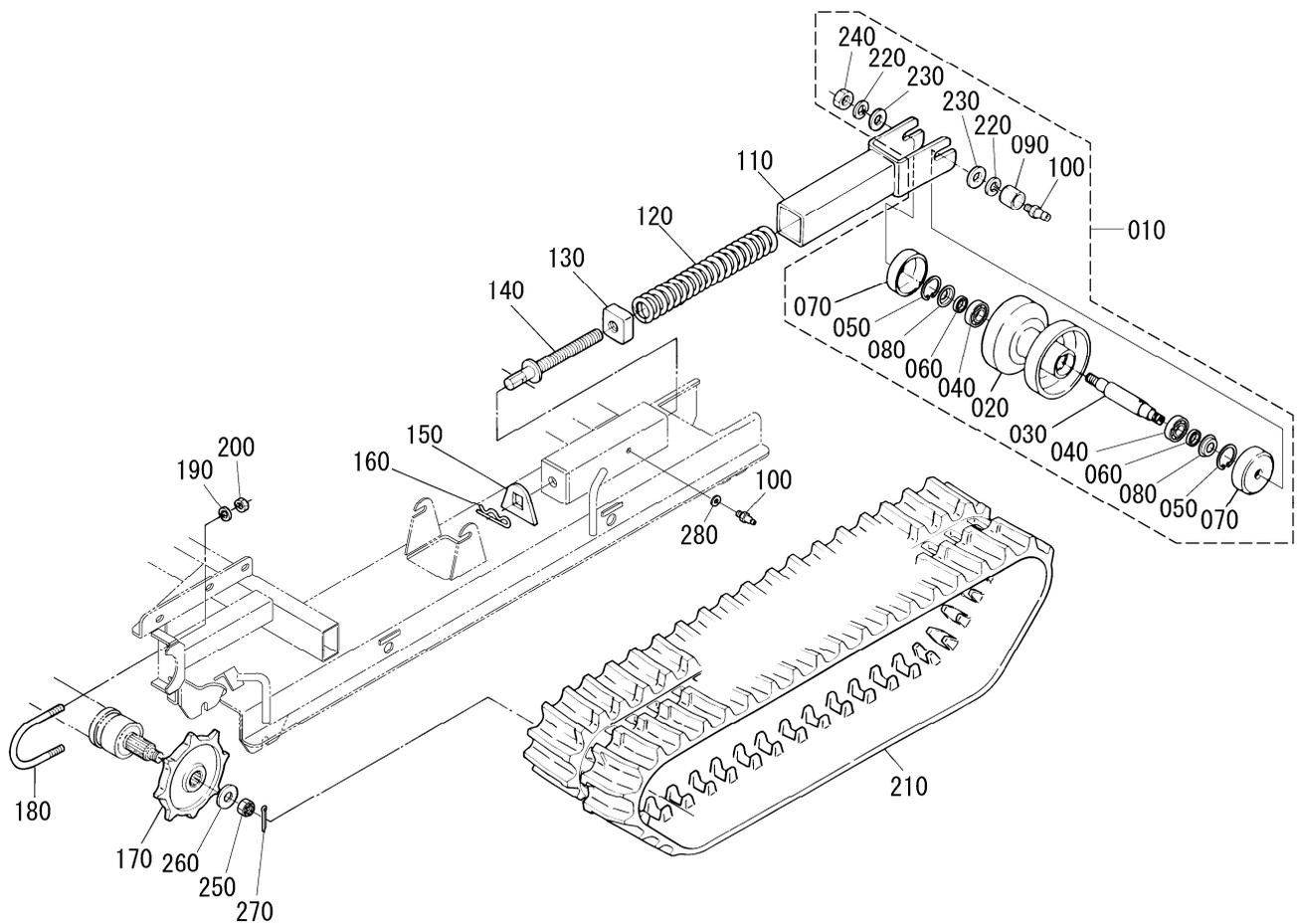

図番 REF. No.	品番 PARTS No.	部品名称	PARTS NAME	数量	互換性 I. C.	備考 REMARKS
				Q' TY/S. No.		
010	H8760-22300	クローラテンションローラケミ	ASSY ROLLER, TENSION	2		
020	---	クローラテンションローラ	ROLLER, TENSION	2		☆シユツカフカ
030	H8760-22320	クローラテンションローラシク	SHAFT, ROLLER HOLDER	2		
040	08111-06304	ベアリング	BEARING, BALL	4		
050	04611-00520	チェン 52 (アソウ)	RING, SNAP	4		
060	W5002-02806	オイルシール	SEAL, OIL	4		
070	X0000-15880	ホウチンカバー	COVER, DUST	4		
080	H8760-22330	オイルシールホルダ	HOLDER, OIL SEAL	4		
090	H8130-21340	ナット	NUT	2		
100	W6540-06100	グリスニップル	NIPPLE, GREASE	4		
110	H8770-22210	クローラテンション	TENSION, CRAWLER	2		
120	W6127-5E000	クローラテンションスプリング	SPRING, TENSION	2		
130	X0000-15885	クローラテンションナット	NUT	2		
140	H8700-21321	クローラテンションボルト	BOLT, CRAWLER TENSION	2		
150	H8700-21350	ストップ	STOPPER	2		
160	X00WB-12021	ジクマアット	STOPPER, BOLT	2		
170	H8700-11131	スプロケット	SPROCKET	2		
180	X0000-15588	Uボルト	U-BOLT	2		
190	04512-60100	スプリングワッシャ M10	WASHER, SPRING	4		
200	W9092-01410	ナット M10	NUT	4		
210	YCB28-05500	ゴムクローラ	CRAWLER, RUBBER	2		
220	04512-60160	スプリングワッシャ M16	WASHER, SPRING	4		
230	04013-60160	ヒラワッシャ M16	WASHER, PLAIN	4		
240	02056-50160	ナット M16	NUT	2		
250	02252-50200	ミツツキナット M20	NUT	2		
260	H8761-11190	ホイルシャフトワッシャ	WASHER, PLAIN	2		
270	05511-50430	ワリピン 4x30	SPLIT, PIN	2		
280	04013-60060	ヒラワッシャ M6	WASHER, PLAIN	2		

⇔Interchangeable; ≠not interchangeable; ←new for old; →old for new

Fig. 13 荷台関係[BODY]

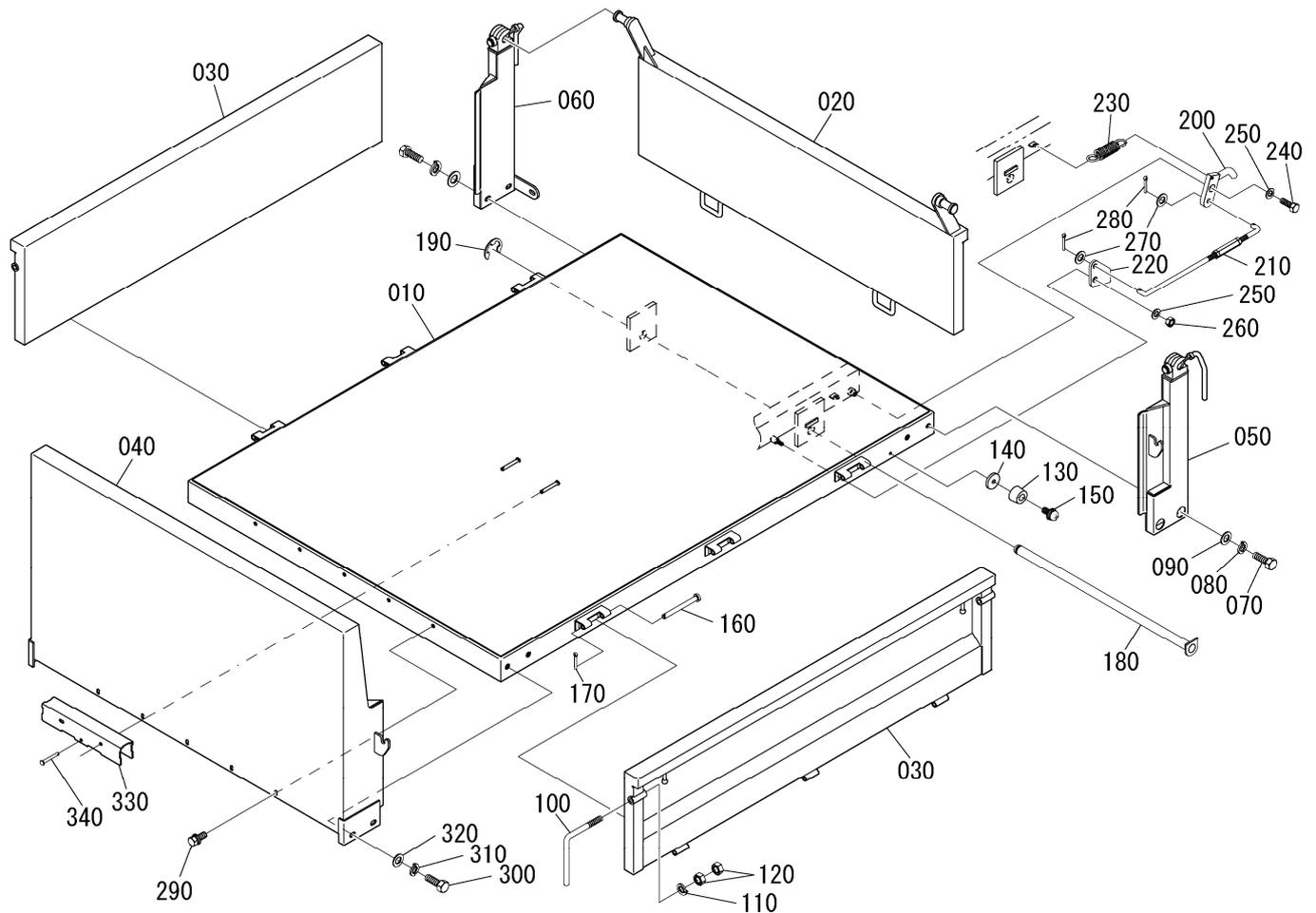

図番 REF. No.	品番 PARTS No.	部品名称	PARTS NAME	数量	互換性 I. C.	備考 REMARKS
				Q'TY/S. No.		
010	H8770-71111	ニダイ	DUMP, BODY	1		
020	H8760-71410	マダンプドア	DOOR, FRONT	1		
030	H8620-71310	ヨコダンプドア	DOOR, SIDE	2		
040	H8770-71211	ニダ イウシロガワ	DUMP REAR	1		
050	H8770-71510	ニダ イシチュウ ミキ	SUPPORT, DOOR R	1		
060	H8770-71520	ニダ イシチュウ ヒダリ	SUPPORT, DOOR L	1		
070	01053-51225	ボルト M12x25	BOLT	6		
080	04512-60120	スプリングワッシャ M12	WASHER, SPRING	6		
090	04013-60120	ヒラワッシャ M12	WASHER, PLAIN	6		
100	H8600-71330	ドアハンドル	LEVER, DOOR	4		
110	04512-60120	スプリングワッシャ M12	WASHER, SPRING	4		
120	02056-50120	ナット M12	NUT	8		
130	X0000-15672	ニダ イストップゴム	RUBBER, STOPPER	2		
140	H8600-71360	ニダ イストップゴムサ	BASE, RUBBER	2		
150	W93A1-00625	3トンネジ M6x25	BOLT	2		
160	H8210-71340	ヨコドアトリツケピン	PIN, DOOR	4		
170	05511-52520	ワッシャ 2.5x20	SPLIT PIN	4		
180	H8770-71170	ニダ イシャフト	SHAFT, BODY	1		
190	04613-50190	ピン 19	CIR-CLIP (E)	1		
200	H8600-71120	マダンプカケイツメ	HOOK, DOOR	2		
210	H8600-71130	マダンプカケイロッド	ROD, DOOR	2		
220	X0000-05413	マダンプカケイロッドトリツケ	SUPPORT, ROD	2		
230	W6004-11010	マダンプカケイツメ戻しバネ	SPRING, RETURN	2		
240	01053-50816	ボルト M8x16	BOLT	2		
250	04013-60080	ヒラワッシャ M8	WASHER, PLAIN	4		
260	W9092-01408	ナット M8	NUT	2		
270	04013-60080	ヒラワッシャ M8	WASHER, PLAIN	4		
280	05511-52520	ワッシャ 2.5x20	SPLIT PIN	4		
290	W9301-00816	3トンボルト M8x16	BOLT	5		
300	01053-51225	ボルト M12x25	BOLT	4		

⇔ Interchangeable; ≠ not interchangeable; ← new for old; → old for new



Fig. 14 ワイヤハーネス関係[WIRE HARNESS]

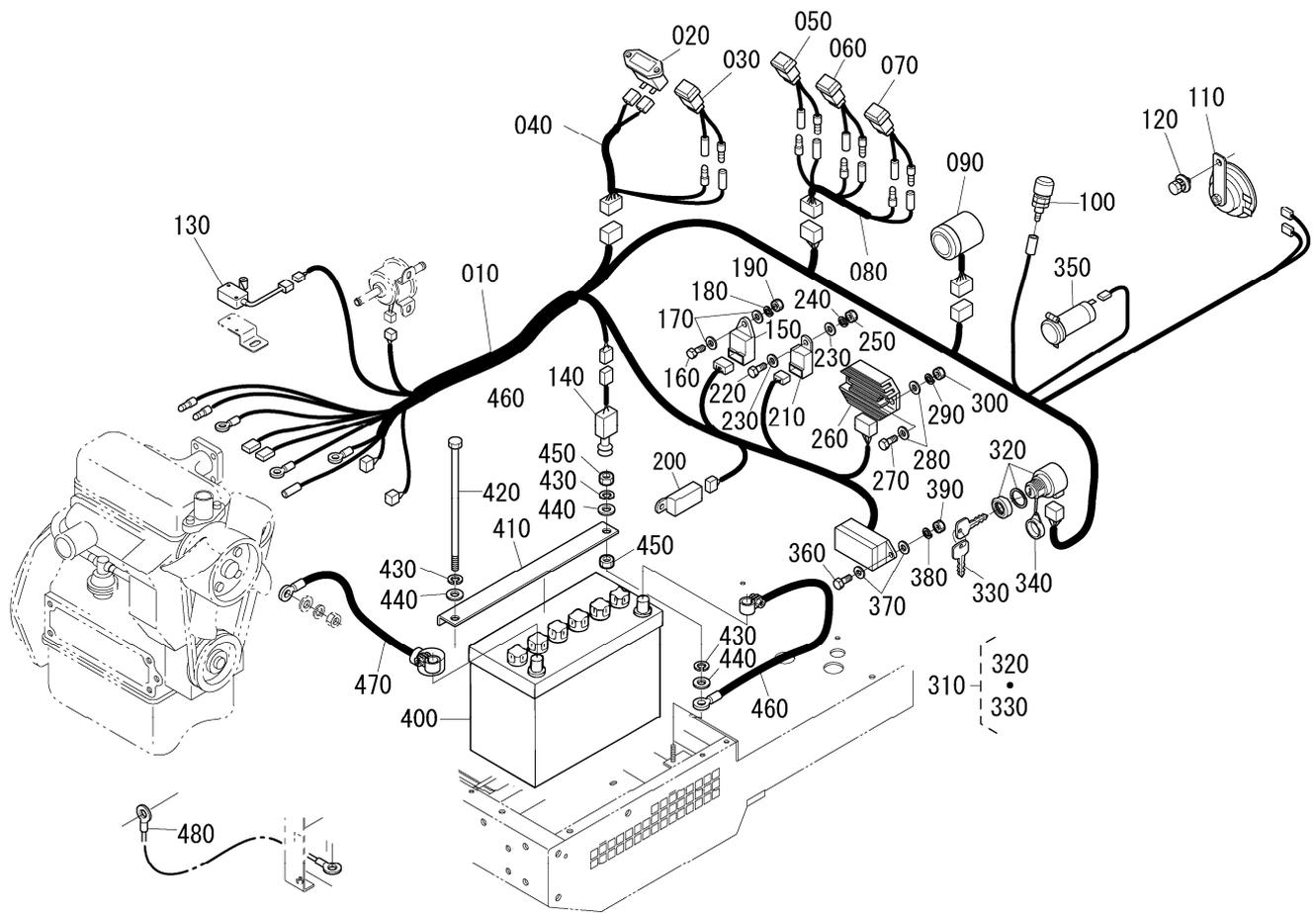

図番 REF. No.	品番 PARTS No.	部品名称	PARTS NAME	数量	互換性 I. C.	備考 REMARKS
				Q' TY/S. No. A		
010	H8770-55110	メインワイヤハーネス	WIRE HARNESS	1/~100897		
010	H8770-55111	メインワイヤハーネス	WIRE HARNESS	1/110786~	≠	
020	B7020-56460	アムメーター	METER, HOUR	1		
030	H8420-56430	グローランプ	LAMP, GLOW	1		
040	H8760-55130	ワイヤハーネス	WIRE HARNESS	1		
050	H8420-56420	パーキングブレーキランプ	LAMP, PARKING BRAKE	1		
060	H8420-56410	バッテリーランプ	LAMP, BATTERY	1		
070	H8420-56440	オイルプレッシャーランプ	LAMP, OIL PRESSURE	1		
080	H8760-55120	ワイヤハーネス	WIRE HARNESS	1		
090	19488-83032	スイオンメーター	METER, WATER TEMPERATURE	1/~100897		
090	R1401-53171	スイオンメーター	METER, WATER TEMPERATURE	1/110786~	≠	
100	H821Z-56160	ホーンスイッチ	SWITCH, HORN	1		
110	RD809-5371-0	ホーン	HORN	1		
120	W9301-00816	3トンボルト M8x16	BOLT	1		
130	H8760-33150	スイッチ	SWITCH	1		
140	H6470-56120	リミットスイッチ	SWITCH	1		
150	15694-65990	ランプタイマー	TIMER, LAMP	1		
160	01053-50616	ボルト 6x16	BOLT	1		
170	04013-60060	ヒラワッシャ M6	WASHER, PLAIN	2		
180	04512-60060	スプリングワッシャ M6	WASHER, SPRING	1		
190	02056-50060	ナット M6	NUT	1		
200	H647Z-56210	スタータリレー	RELAY	1		
210	T0070-31410	ソレノイドタイマー	TIMER, SOLENOID	1		
220	01053-50816	ボルト M8x16	BOLT	1		
230	04013-60080	ヒラワッシャ M8	WASHER, SPRING	2		
240	04512-60080	スプリングワッシャ M8	WASHER, SPRING	1		
250	02056-50080	ナット M8	NUT	1		
260	PN201-68562	レギュレータ	ASSY, REGULATOR	1		
270	01053-50625	ボルト M6x25	BOLT	2		
280	04013-60060	ヒラワッシャ M6	WASHER, PLAIN	4		

⇔Interchangeable; ≠not interchangeable; ←new for old; →old for new





Fig. 16 ラベル関係 [LABEL]

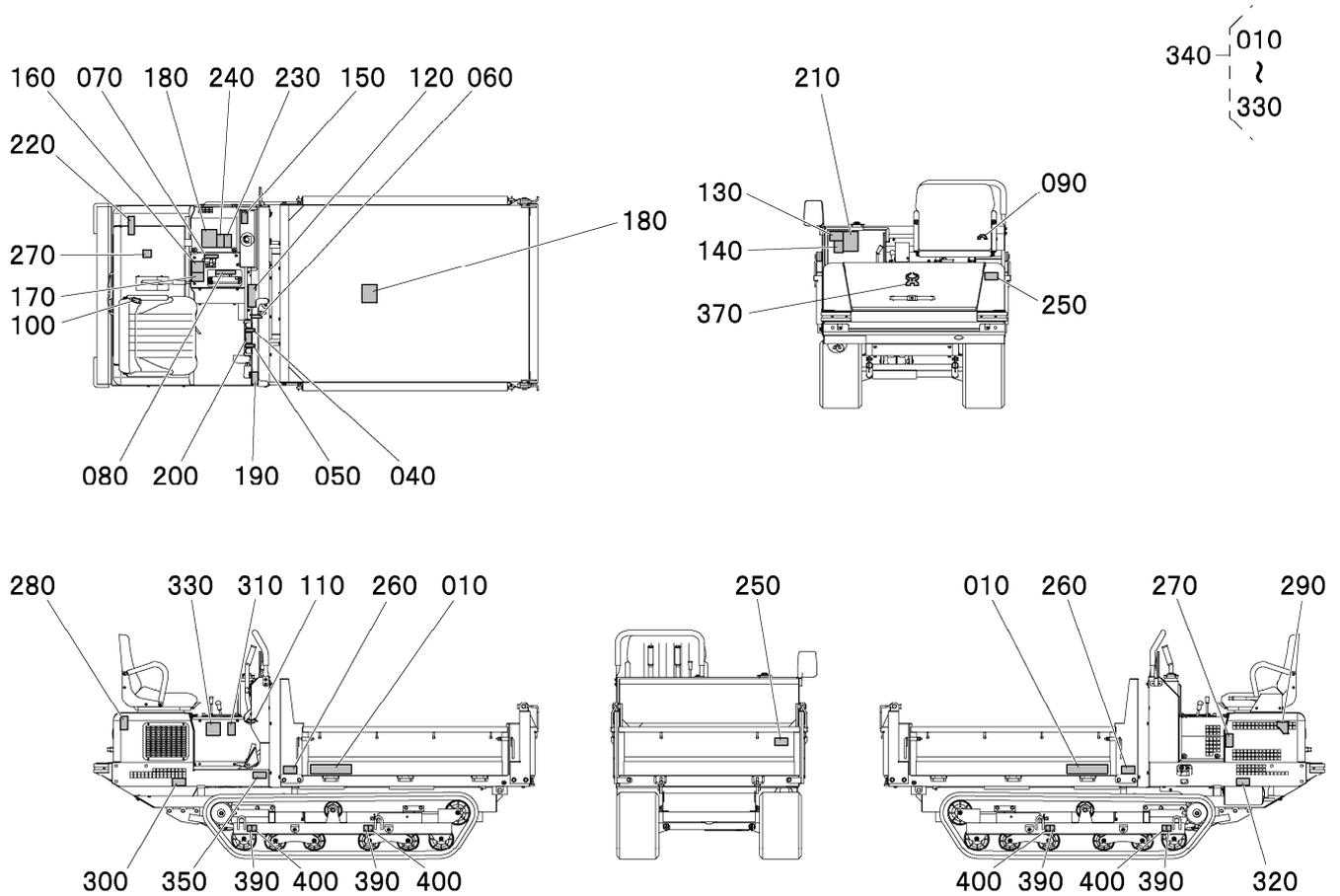

図番 REF. No.	品番 PARTS No.	部品名称	PARTS NAME	数量	互換性 I. C.	備考 REMARKS
				Q' TY/S. No. A		
010	H8770-94510	カシキラベル	STRIPE	2		
020	- - -	ブランク	BLANK	-		
030	- - -	ブランク	BLANK	-		
040	H6490-94070	ヒタリセンカイラベル	LABEL	1		
050	H6490-94080	ミキセンカイラベル	LABEL	1		
060	H6490-94180	アクセルラベル	LABEL, ACCELERATOR LEVER	1		
070	H6490-94090	ダンプレバラベル	LABEL, DUMP	1		
080	H6490-94110	フクハソクラベル	LABEL, SPEED CHANGE	1		
090	11420-8752-0	エンジンキーアソビラベル	LABEL, KEY SWITCH	1		
100	H873Y-94160	エンジンテイラベル	LABEL, ENGINE STOP	1		
110	H642Y-96610	ケイシャケラベル	LABEL, LEVEL GAUGE	1		
120	H8770-96550	エンジンシフトウヨリヨラベル	LABEL	1		
130	RC461-5796-0	ケイラベル	LABEL, FUEL	1		
140	88540-94740	クローラリチヨウケラベル	LABEL	1		
150	88540-95030	カキゲンシラベル	LABEL, CAUTION	1		
160	88540-95060	ダンプサキヨウシチヨウケラベル	LABEL, CAUTION	1		
170	H8730-95320	サカミチハソクシンラベル	LABEL, CAUTION	1		
180	H641Y-95040	ダンプテンケンセキシチヨウケラベル	LABEL, CAUTION	2		
190	88540-95420	シヨウヤニカスルチヨウケラベル	LABEL, CAUTION	1		
200	88540-95220	ブレーキONチヨウケラベル	LABEL, CAUTION	1		
210	H640Z-95310	キュウヤメソクソクシチヨウケラベル	LABEL, CAUTION	1		
220	H873Y-95980	ユアツユエチヨウケラベル	LABEL, CAUTION	1		
230	86410-95640	ケイコラベル	LABEL, CAUTION	1		
240	86410-95610	ショウガイブツリチヨウケラベル	LABEL, CAUTION	1		
250	86410-95680	ヒカルチヨウケラベル	LABEL, CAUTION	2		
260	86410-95630	ホテイラチチヨウケラベル	LABEL, CAUTION	2		
270	86410-95670	カテンチヨウケラベル	LABEL, CAUTION	2		
280	86410-95650	ラジエータチヨウケラベル	LABEL, CAUTION	1		
290	H6490-95670	ラジエータファンチヨウケラベル	LABEL, CAUTION	1		
300	86410-95710	バックハツチヨウケラベル	LABEL, CAUTION	1		

⇔ Interchangeable; ≠ not interchangeable; ← new for old; → old for new



※仕様及び外観の一部を改良のため予告なく変更することがありますのでご了承ください。

●お問い合わせは

**株式会社ウイングヤマダ**

〒673-1434 兵庫県加東市東実397  
TEL. (0795) 42-1066(代) FAX. (0795) 42-4083