

高床式野菜運搬車

重量収穫物から資材・堆肥の運搬作業まで

TU-21



最大作業能力 **1000** KGS

幅可変仕様

荷台幅：
最小1350mm~最大2150mm
トレッド：
最小1000mm~最大1800mm

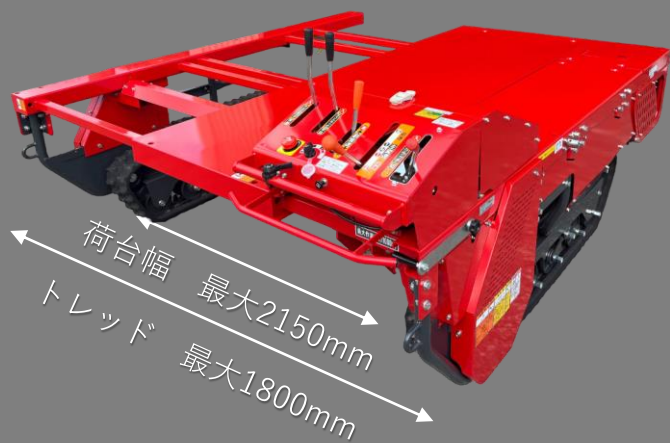

性能向上

特徴1:

エンジンを前方荷台下に
移動させたことにより視界が改善

特徴2:

エンジンをフロントに移動させた
ことにより前後のバランスが改善



WHAT'S SPECIAL?

低速段を設定

前進4・後進4段の多段変則ミッションを搭載
トラックの積載時やほ場の出入りに
安心して作業できる低速段も設定

サイドクラッチに湿式ディスクを採用
作物にやさしい旋回・走行を実現

緊急停止スイッチを標準装備

いざというとき、押すだけでエンジンが停止

軟弱地での走破性も安心

泥はけや転輪配置に配慮しているので、
軟弱地での運搬・走行もスムーズ

ダブルイコライザー採用

凹凸のあるほ場でも安定した走行が可能



■仕様

機械寸法	全長	mm	2650	エンジン	型式	-	GB181LL	
	全幅	mm	1415~2215		最大出力/回転数	kW(PS)	4.6(6.3)	
	全高	mm	1260		定格出力/回転数	kW(PS)	3.4(4.7)/1800	
	機体重量	kg	660		排気量	cc	181	
荷台	荷台長内幅	mm	2390		クローラ	始動方式	-	セルモーター式 (リコイルスターター式)
	荷台幅内幅	mm	1350~2150			燃料タンク容量	L	3.6
	最大作業能力	kg	1000	中心距離		mm	1000~1800	
	荷台幅調整	-	ハンドル手廻し	接地長		mm	1200	
	最低地上高	mm	585	幅		mm	180	
速度	前進	km/h	0.45~2.50	※本仕様は予告なく変更することがあります。				
	後進	km/h	0.45~2.30					
	変速段数	-	前進4段 後進4段					

どうぞSNSもご覧ください
い!

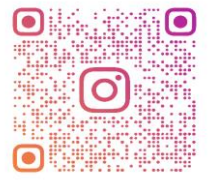

@WB_Yamaguchi

WINBULL_YAMAGUCHI_KOBE

本社・工場 営業部	〒673-1434	兵庫県加東市東実397	TEL. 0795-42-1066	FAX. 0795-42-4083
中四国営業所	〒791-0301	愛媛県東温市南方724-4	TEL. 089-966-3925	FAX. 089-966-3926
九州営業所	〒839-0809	福岡県久留米市東合川7-3-35	TEL. 0942-44-7882	FAX. 0942-44-7544
神戸オフィス	〒650-0022	兵庫県神戸市中央区元町通6丁目1番4 号パークコート元町WEST5階C号室	TEL. 078-977-7108	FAX. 078-977-7108



株式会社ウインブルヤマグチ

ホームページ ▶ <http://www.winbull.co.jp>
E-mail ▶ info@winbull.co.jp

こちらより
アクセス▶

