

新型 クローラローダー WL03

最大荷重300kg

使用用途は色々!!

除雪・畜産・密集地域や路地、
大型機が入らない作業現場で活躍!



アーム及びバケットは専用バルブで制御。
レバー1本で細かな操作が可能。
※フロート機能採用



二本のレバーで左右旋回。
軽い操作感を実現し、運転業務の
疲労低減をサポート。



ミッションにはHSTを
搭載し、前後進はペダル
操作で簡単。



パレットフォーク仕様





大容量メッキバケット仕様



マニアフォーク仕様

WL03

Crawler Loader Series

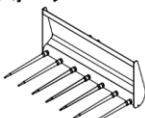
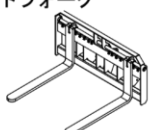
アタッチメント名称	使用目的	備考
爪付バケットスクレーパー付 	土砂・泥・糞・堆肥・雪等の収集・運搬。 爪間の荷こぼれ防止し、収集に特化。 スクレーパーを取り外すことで爪付バケットとして使用可能。	幅1220mm、容量0.15m ³
大容量バケット 	除雪や糞・もみ殻・おがくず等、軽量物（比重1以下）の収集・運搬に特化した1サイズ大きいバケット。 段ボール箱・肥料袋・コンテナ等の運搬にも使用可能。	幅1220mm、容量0.25m ³
大容量メッキバケット 	防錆力・耐薬品性に優れた亜鉛メッキ処理をした大容量バケット。 糞等、錆びやすい軽量物（比重1以下）の収集・運搬に特化した1サイズ大きいバケット。	幅1220mm、容量0.25m ³ 亜鉛メッキ処理
マニアフォーク 	堆肥の切り返し・収集・運搬。 牧草・わら等の収集・運搬。 野菜等の残幹収集・運搬。	幅1260mm、7本爪、爪長さ490mm
パレットフォーク 	箱物・パレット等の運搬。 簡易フォーク作業。	幅990mm、爪長さ700mm 標準荷重200kg

オプション

キャノピー



運転席 幌カバー（開発中）

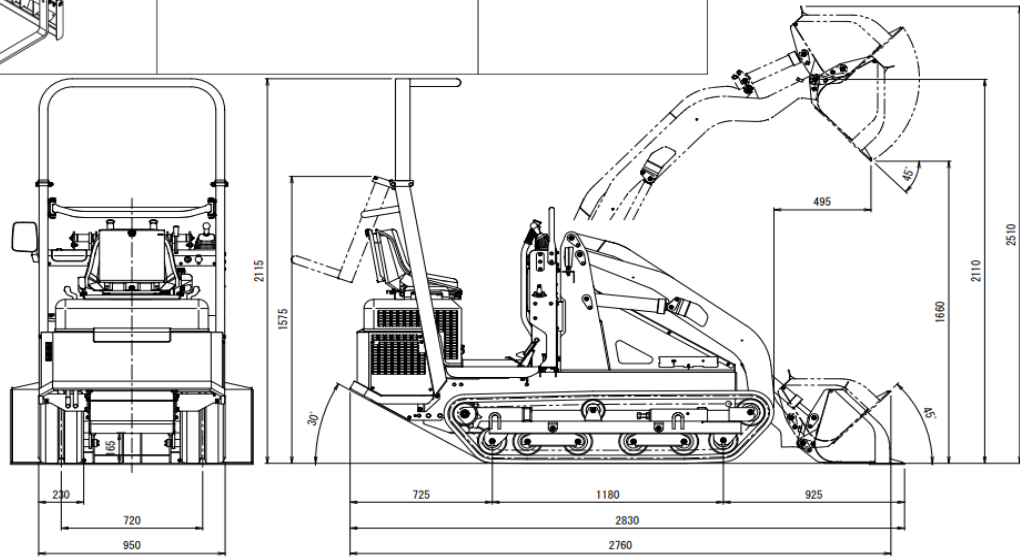

仕様表

名 称 ・ 型 式			名 称 ・ 型 式		
WL03			WL03		
機 械 質 量	kg	960	バ ケ ッ ト 容 量	m ³	0.15
機 体 質 量	kg	900	常 用 荷 重	kN(kgf)	2.9(300)
名 称	—	Z602	ダ ン ビ ン グ ク リ ア ラ ンス	mm	1660
形 式	—	立形水冷2気筒ディーゼル	ダ ン ビ ン グ リ ー チ	mm	495
エ ン ジ ン 容 量	cc	599	バ ケ ッ ト ヒ ン ジ ビ ン 高 さ	mm	2110
定 格 出 力	kW(PS)/min ⁻¹	10.6(14.4)/3200	リ ン ク 機 構	—	平行リンク
最 大 ト ル ク	N・m(kgf・m)/min ⁻¹	37.4(3.81)/2400	走 行 速 度	前 進	km/h
始 動 方 式	—	セルスタート		後 進	km/h
燃 料 タ ン ク 容 量	ℓ	19.5	最 小 回 転 半 径 (最 外 側 部)	m	1.7
全 長 (バ ケ ッ ト 地 上)	mm	2830	最 大 牽 引 力	kgf	1040
全 幅 (バ ケ ッ ト)	mm	1240	接 地 圧 (空 / 横)	Kpa	16.2/34
全 高 (ハ ン ト (ROPS))	mm	2115			
ク ロ ー ラ 中 心 距 離	mm	720			
接 地 長	mm	1180			
ク ロ ー ラ 幅	mm	230			
最 低 地 上 高	mm	165			

製品の動画につきましては、
右のQRコードから見て頂く事が可能です。



株式会社ウィンブルヤマト子



こちらより
アクセス!

ホームページ
http://www.winbull.co.jp
E-mail
info@winbull.co.jp

本社・工場 営業部 〒673-1434 兵庫県加東市東実397 TEL.0795-42-1066 FAX.0795-42-4083
 中四国営業所 〒791-0301 愛媛県東温市南方724-4 TEL.089-966-3925 FAX.089-966-3926
 九州営業所 〒839-0809 福岡県久留米市東合川7-3-35 TEL.0942-44-7882 FAX.0942-44-7544
 貿易部 〒673-1434 兵庫県加東市東実397 TEL.0795-42-1066 FAX.0795-40-2412