

パーツリスト

PARTS LIST



AX82EX / AX82DEX

AX82D2EX



2023年2月

— 部品表のご使用について —

1. 集録形式に対し、以下のようにそれぞれ表示してあります。

①互換性の記号または変更番号

○互換性の記号は新部品側に表示してあります。

記号	変更番号	表示の意味
↔	2	新旧部品兼用可 (互換性あり)
≠	3	新旧部品兼用不可 (互換性なし)
←	4	新部品は旧部品に兼用可 (互換性なし)
→	5	旧部品は新部品に兼用可 (互換性なし)

②実施機番の表示

○数量欄右隣に新旧兼用不可部品と追加・廃止部品の実施機番を記載してあります。

表示の機番	表示の意味
~15000	○変更前(旧)の部品が表示機番迄使用されている。 ○変更により廃止された部品が表示機番迄使用されている。
15001~	○変更後(新)の部品が表示機番から使用されている。 ○追加採用の部品が表示機番から使用されている。

③タイトルまたは備考欄

○必要と思われる事項を注記してあります。

④販売不可部品

○イラスト欄に、●印のマークまたは備考欄中☆マークがある部品は単体販売不可部品です。

2. 本部品表は改良のため予告なく変更することがあります。

目 次

Fig. 01	フレーム	1
Fig. 02	カバー関係	2
Fig. 03	エンジン関係	3
Fig. 04	ミッションベルト関係	4
Fig. 05	走向レバー関係	5
Fig. 06	クラッチ/ブレーキレバー関係	6
Fig. 07	クローラ関係	7
Fig. 08	転輪関係	8
Fig. 09	電装関係	9
Fig. 10	油圧関係	10
Fig. 11	荷箱関係 1 (AX82X)	11
Fig. 12	荷箱関係 2 (AX82DX)	12
Fig. 13	荷箱関係 3 (AX82DX)	13
Fig. 14	荷箱関係 4 (AX82D2X)	14
Fig. 15	荷箱関係 5 (AX82D2X)	15
Fig. 16	吸音材関係	16
Fig. 17	ラベル関係 1 (AX82X/AX82DX)	17
Fig. 18	ラベル関係 2 (AX82D2EX)	18
Fig. 19	キー切り忘れ防止警報器関係	19

Fig. 07 クローラ関係

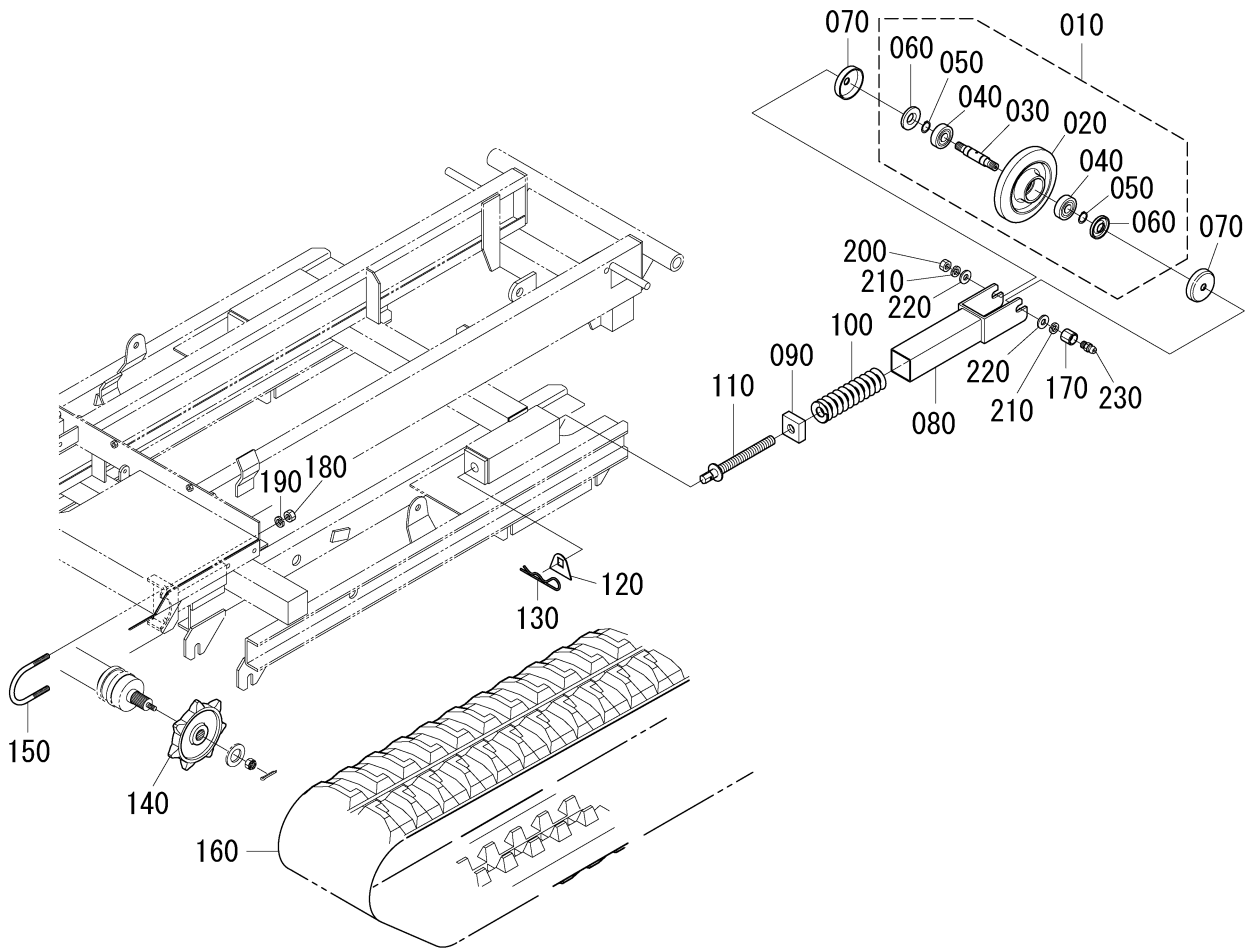

A:AX82EX / B:AX82DEX / C:AX82D2EX

図番 REF. No.	品番 PARTS No.	部品名称	PARTS NAME	数量 Q'TY			機番 SERIAL. No.	互換性 I. C.	備考 REMARKS
				A	B	C			
010	H8500-22201	テンションロー(クミ)		2	2	2			
020	---	テンションロー		2	2	2		☆シユツカフカ	
030	H8500-22220	テンションローシヅク		2	2	2			
040	08111-06304	テンションローへ`アリソク		4	4	4		6304Z	
050	04612-00200	テンションローCガ`タメワ		4	4	4			
060	W5042-05208	テンションローオイルシール		4	4	4		KE20 52 8	
070	X0000-15880	テンションローホ`ウジ`ンカハ`		4	4	4			
080	X0000-15882	クローテンションワク		2	2	2			
090	X0000-15885	クローテンションナット		2	2	2			
100	W6118-5E000	クローテンションハ`ネ		2	2	2			
110	M8310-21320	クローテンションホ`ルト		2	2	2			
120	H8700-21350	クローテンションホ`ルトマワリト`メ		2	2	2			
130	X00WB-12021	クローテンションジ`クマワリト`メ		2	2	2			
140	M810Z-11130	スパ`ロケツト		2	2	2			
150	H6300-11140	ミツシヨツリツクUホ`ルト		2	2	2			
160	YCD25-04600	ゴ`ムクローラ		2	2	2			
170	H8130-21340	テンリソク`クナツト		2	2	2			
180	W9092-01410	ナイロソクナツトM10		4	4	4			
190	04512-60100	スパ`リング`ワツシヤM10		4	4	4			
200	02056-50160	ナツトM16		2	2	2			
210	04512-60160	スパ`リング`ワツシヤM16		4	4	4			
220	04013-60160	ヒラワツシヤM16		4	4	4			
230	W6540-06100	グ`リスニツプ`ILM6		2	2	2			

⇔Interchangeable; ≠not interchangeable; ←new for old; →old for new

Fig. 17 ラベル関係1 (AX82X/AX82DX)

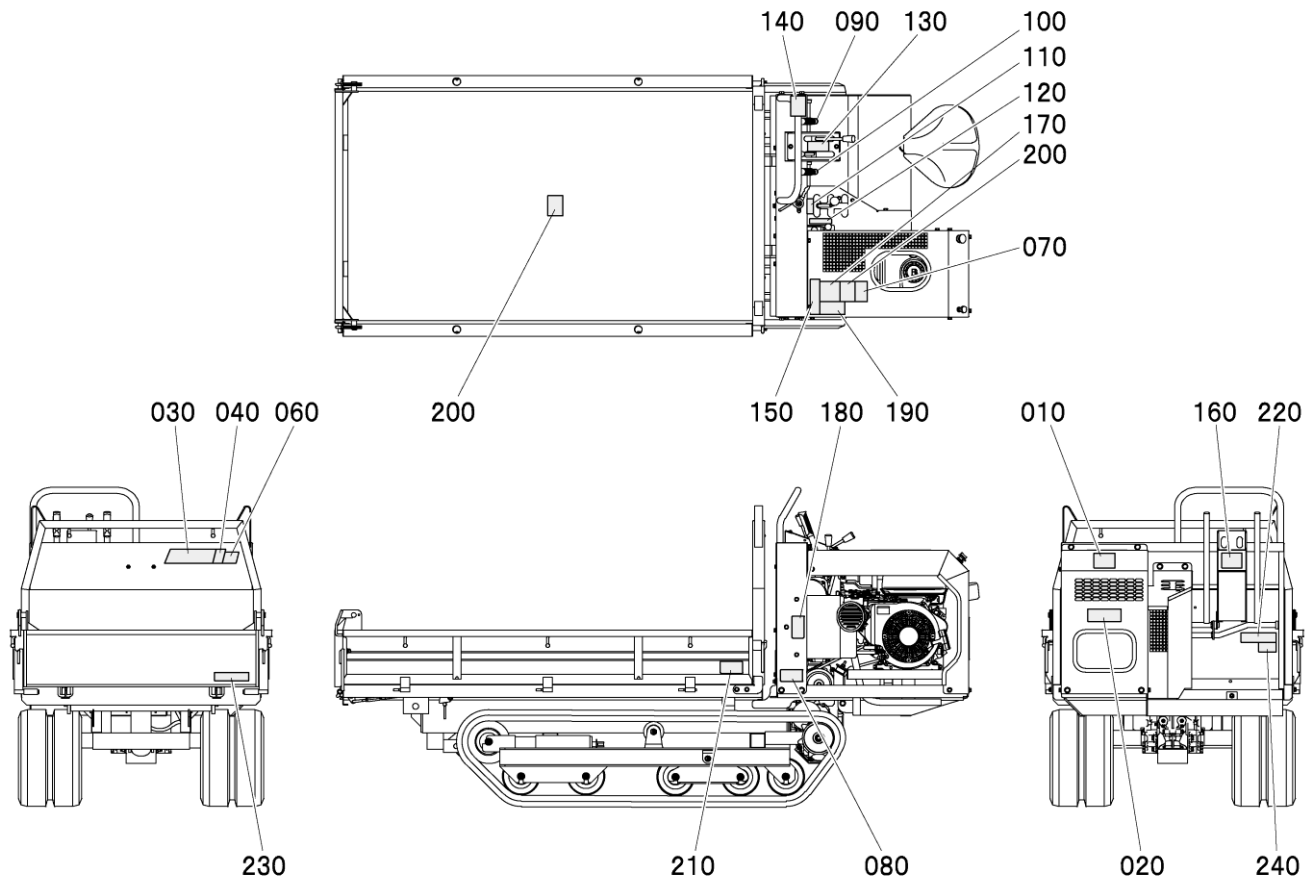

A: AX82EX / B: AX82DEX / C: AX82D2EX

図番 REF. No.	品番 PARTS No.	部品名称	PARTS NAME	数量 Q' TY			機番 SERIAL. No.	互換性 I. C.	備考 REMARKS
				A	B	C			
010	B7310-94620	マーク		1	1				
020	H2100-94600	シャメイラベル		1	1				
030	B6310-94511	カタシキラベル		1	1				
040	B8710-94510	カタシキDラベル			1				
050	---	ブランク							
060	B3341-94580	カタシキXラベル		1	1				
070	H6320-95661	コウオンブ チュウイラベル		1	1				
080	84220-95260	バクハツチュウイラベル		1	1				
090	84130-94080	ミキセンカイラベル		1	1				
100	84130-94070	ヒダリセンカイラベル		1	1				
110	B6280-94120	チェンジ アンイラベル		1	1				
120	84300-94090	タンプレバラベル			1				
130	A6500-94130	クラッチ・ブレーキレバラベル		1	1				
140	88540-95420	ジヨウシャニカスルチュウイラベル		1	1				
150	86310-95480	トリアツカイセツメイショヨクヨムラベル		1	1				
160	88540-95220	ブレーキON灯 ノソコウチュウイラベル		1	1				
170	88540-95230	カセキサイキンラベル		1	1				
180	86410-95670	カイテンブ チュウイラベル		1	1				
190	86310-95100	ソコウジノチュウイラベル		1	1				
200	24000-95040	タンブテンケンセイジノチュウイラベル			2				
210	86410-95630	ホテイラツカチュウイラベル			2				
220	88540-95460	カクシュイズヒョウ		1	1				
230	B623Y-94310	サイタイセキサイリヨウラベル		1	1				
240	---	セイゾウメイバン		1	1			☆シユツカガ	

⇔Interchangeable; ≠not interchangeable; ←new for old; →old for new

Fig. 18 ラベル関係 2 (AX82D2EX)

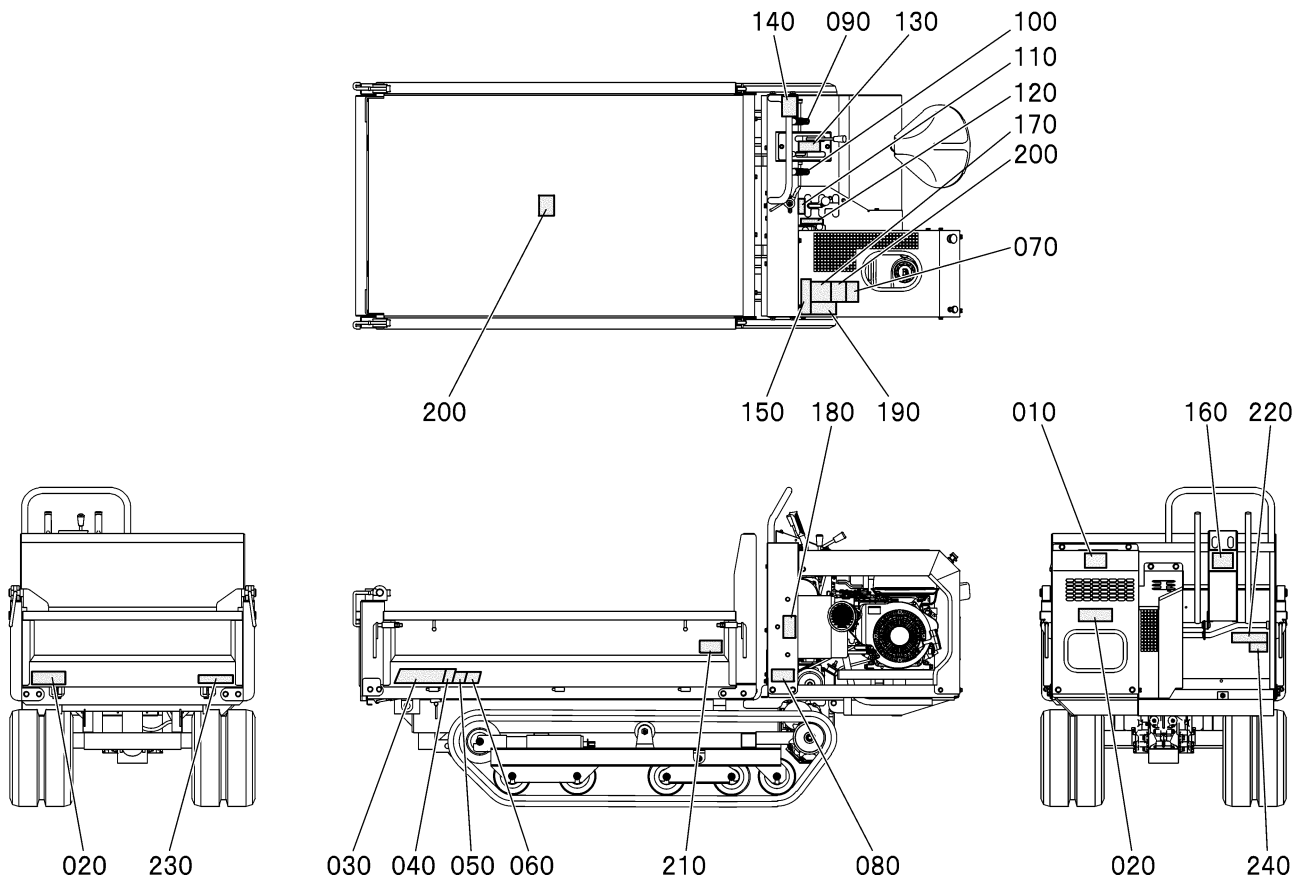

A: AX82EX / B: AX82DEX / C: AX82D2EX

図番 REF. No.	品番 PARTS No.	部品名称	PARTS NAME	数量 Q'TY			機番 SERIAL. No.	互換性 I. C.	備考 REMARKS
				A	B	C			
010	B7310-94620	マーク				1			
020	H2100-94600	シャミテラベル				2			
030	B6310-94511	カクシキテラベル				2			
040	B8710-94510	カクシキ0テラベル				2			
050	B6360-94520	カクシキ2テラベル				2			
060	B3341-94580	カクシキXテラベル				2			
070	H6320-95661	コウオンブ チュウイラベル				1			
080	84220-95260	バックハツチュウイラベル				1			
090	84130-94080	ミキセンカイラベル				1			
100	84130-94070	ヒタリセンカイラベル				1			
110	B6280-94120	チェンジ アンナイラベル				1			
120	84300-94090	ダンブレバテラベル				1			
130	A6500-94130	クラッチ・ブレーキレバテラベル				1			
140	88540-95420	ジョウシャニカスルチュウイラベル				1			
150	86310-95480	トリアツカイセツメシヨクヨムテラベル				1			
160	88540-95220	ブレーキONテ ノソコクチュウイラベル				1			
170	88540-95230	カセキサイキンテラベル				1			
180	86410-95670	カイトンブ チュウイラベル				1			
190	86310-95100	ソウコウジノチュウイラベル				1			
200	24000-95040	ダンブ テンケンセイジノチュウイラベル				2			
210	86410-95630	ホテ ィラツカチュウイラベル				2			
220	88540-95460	カクシユサイズヒョウ				1			
230	B623Y-94310	サイタセキサイリョウラベル				1			
240	---	セイゾウメイバン				1		☆シユツカガ	

⇔Interchangeable; ≠not interchangeable; ←new for old; →old for new

※仕様及び外観の一部を改良のため予告なく変更することがありますのでご了承ください。

●お問い合わせは

株式会社ウイングルヤマダ

〒673-1434 兵庫県加東市東実397
TEL. (0795) 42-1066(代) FAX. (0795) 42-4083