



アタッチメント名称	使用目的	備考
爪付バケットスクレーパー付 	土砂・泥・糞・堆肥・雪等の収集・運搬。 爪間の荷こぼれ防止し、収集に特化。 スクレーパーを取り外すことで爪付バケットとして使用可能。	幅1220mm、容量0.15m ³
大容量バケット 	除雪や糞・もみ殻・おがくず等、軽量物（比重1以下）の収集・運搬に特化した1サイズ大きいバケット。 段ボール箱・肥料袋・コンテナ等の運搬にも使用可能。	幅1220mm、容量0.25m ³
大容量メッキバケット 	防錆力・耐薬品性に優れた亜鉛メッキ処理をした大容量バケット。 糞等、錆びやすい軽量物（比重1以下）の収集・運搬に特化した1サイズ大きいバケット。	幅1220mm、容量0.25m ³ 亜鉛メッキ処理
マニアフォーク 	堆肥の切り返し・収集・運搬。 牧草・わら等の収集・運搬。 野菜等の残幹収集・運搬。	幅1260mm、7本爪、爪長さ490mm
パレットフォーク 	箱物・パレット等の運搬。 簡易フォーク作業。	幅990mm、爪長さ700mm 標準荷重200kg

オプション

キャノピー

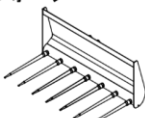
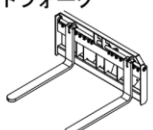

運転席 幌カバー（開発中）

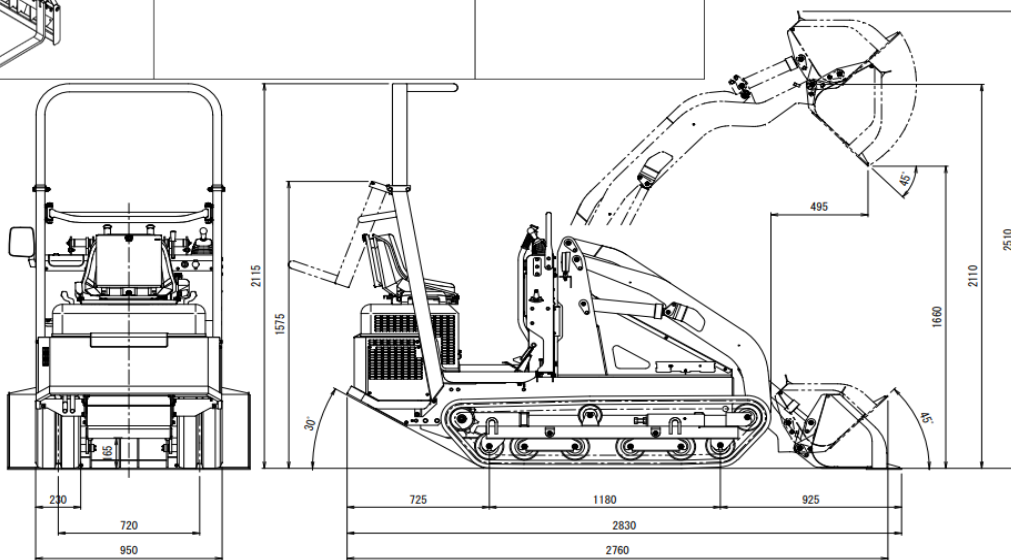

仕様表

仕様表			仕様表		
名称	型式	WL03	名称	型式	WL03
機械質量	kg	960	バケット容量	m ³	0.15
機体質量	kg	900	常用荷重	kN(kgf)	2.9(300)
名称	—	Z602	ダンプクリアランス	mm	1660
形式	—	立形水冷2気筒ディーゼル	ダンプリーチ	mm	495
エンジン総工程容量	cc	599	バケットヒンジピン高さ	mm	2110
定格出力	kW(PS)/min ⁻¹	10.6(14.4)/3200	リンク機構	—	平行リンク
最大トルク	N・m(kgf・m)/min ⁻¹	37.4(3.81)/2400	走行速度 前進	km/h	0~5.6
始動方式	—	セルスタート	走行速度 後進	km/h	0~3.5
燃料タンク容量	ℓ	19.5	最小回転半径(最外側部)	m	1.7
全長(バケット地上)	mm	2830	最大牽引力	kgf	1040
全幅(バケット)	mm	1240	接地圧(空/横)	Kpa	16.2/34
全高(ハコ(ROPS))	mm	2115			
クローラ中心距離	mm	720			
接地長	mm	1180			
クローラ幅	mm	230			
最低地上高	mm	165			

製品の動画につきましては、
右のQRコードから見て頂く事が可能です。



株式会社ウィンブルヤマト



こちらよりアクセス!

ホームページ

http://www.winbull.co.jp

E-mail

info@winbull.co.jp

本社・工場 営業部 〒673-1434

中四国営業所 〒791-0301

九州営業所 〒839-0809

貿易部 〒673-1434

兵庫県加東市東実397

愛媛県東温市南方724-4

福岡県久留米市東合川7-3-35

兵庫県加東市東実397

TEL.0795-42-1066

TEL.089-966-3925

TEL.0942-44-7882

TEL.0795-42-1066

FAX.0795-42-4083

FAX.089-966-3926

FAX.0942-44-7544

FAX.0795-40-2412